



Musteraufgaben für die schriftliche Abschlussprüfung in Mathematik



**Förderschwerpunkt Lernen
9. Schuljahrgang
Schuljahr 2023/24**

Die vorliegende Musteraufgabensammlung soll eine Orientierung hinsichtlich der zu erwartenden Anforderungen in der schriftlichen Abschlussprüfung Mathematik im Förderschwerpunkt Lernen (siehe dazu: www.gosin.de >Abschlussprüfungen >2024) bieten.

Die Aufgaben wurden allgemein auf Grundlage der Bildungsstandards für den Ersten Schulabschluss sowie des Kerncurriculums für die Hauptschule im Fach Mathematik erstellt.

Im Hinblick auf die fachliche Bedeutung und die Anforderungsprofile der beruflichen Ausbildung bilden Aufgaben der nachfolgenden Themenbereiche die Schwerpunkte der Abschlussarbeit:

Hauptteil 1 (ohne Hilfsmittel)

- grundlegende Aufgaben aus den Bereichen Zahlen und Operationen sowie Größen und Messen

Hauptteil 2 und Wahlteil (mit Taschenrechner und Formelsammlung)

Kompetenzbereich Zahlen und Operationen

- Prozentsätze darstellen und benennen
- Prozentwertberechnung
- ~~Durchschnittsberechnungen¹~~
- Grundrechenarten

Kompetenzbereich Größen und Messen

- Umfangs- und Flächenberechnung von Rechteck, Parallelogramm, Dreieck und Kreis
- Volumen berechnen ~~und anschauungsgebundene Oberflächenbestimmung¹~~ von Würfel und Quader
- ~~Maßstab¹~~
- Messen und Zeichnen von Winkeln

Kompetenzbereich Raum und Form

- Flächen untersuchen, benennen und konstruieren
- Körper untersuchen und darstellen

Kompetenzbereich Funktionaler Zusammenhang

- nichtproportionale, proportionale und antiproportionale Zuordnungen ~~und lineare Zusammenhänge¹~~

Kompetenzbereich Daten und Zufall

- statistische Daten darstellen und interpretieren
- Aufgaben zur Wahrscheinlichkeit

Mathematische Kompetenz zielt auf die Fähigkeit, Anwendungsprobleme mit den Mitteln der Mathematik zu lösen und kann nicht auf die Durchführung mechanischer Rechenroutinen reduziert werden. Die Vermittlung der oben aufgeführten Inhalte erfolgt immer in Verbindung mit den prozessbezogenen Kompetenzen (s. u.).

Mit der Zielsetzung eines kontinuierlichen Kompetenzaufbaus ist die Beachtung der vorliegenden Aufgabensammlung ab Klasse 7 angeraten.

Ausdrücklich verwiesen wird auf den Einsatz des Taschenrechners bei der Bearbeitung des Hauptteils 2 sowie des Wahlteils. Schülerinnen und Schüler nutzen den Taschenrechner als gängiges Werkzeug im Mathematikunterricht. Rechenwege und Lösungen sind dabei nachvollziehbar zu dokumentieren.

¹ Diese Inhalte finden bei der Abschlussarbeit 2024 keine Berücksichtigung.

Neben dem Taschenrechner werden fachspezifische Arbeitsmittel, beispielsweise Geodreieck und Zirkel, benötigt. **Die Nutzung der beigefügten Formelsammlung sollte geübt sein.** Zur Orientierung ist im Anschluss an jede Aufgabe eine Tabelle aufgeführt, die Auskunft über den zu erwartenden zeitlichen Umfang, die angesprochenen inhalts- und prozessbezogenen Kompetenzen sowie die jeweiligen Anforderungsbereiche gibt. Dabei werden folgende Abkürzungen verwendet:

Inhaltsbezogene Kompetenzen		Prozessbezogene Kompetenzen	
ZuO	Zahlen und Operationen	Mod	Mathematisch modellieren
GuM	Größen und Messen	Pro	Probleme mathematisch lösen
RuF	Raum und Form	Arg	Mathematisch argumentieren
FuZ	Funktionaler Zusammenhang	Kom	Kommunizieren
DuZ	Daten und Zufall	Dar	Mathematische Darstellungen verwenden
		Sft	Mit symbolischen, formalen und technischen Elementen der Mathematik umgehen

Hauptteil 1 (ohne Hilfsmittel)

Grundfertigkeiten aus den Kompetenzbereichen Zahlen und Operationen/Größen und Messen

1. Berechne.

a)

$$\begin{array}{rcl} 6430 + 600 & = & \underline{\hspace{2cm}} \\ 6850 + 900 & = & \underline{\hspace{2cm}} \\ 32500 + 3100 & = & \underline{\hspace{2cm}} \\ 252000 + 32000 & = & \underline{\hspace{2cm}} \\ 7560 + \underline{\hspace{2cm}} & = & 8000 \\ 1700 + \underline{\hspace{2cm}} & = & 2350 \\ \underline{\hspace{2cm}} + 7000 & = & 17500 \\ \underline{\hspace{2cm}} + 13000 & = & 25000 \end{array}$$

b)

$$\begin{array}{rcl} 9000 - 700 & = & \underline{\hspace{2cm}} \\ 4000 - 2200 & = & \underline{\hspace{2cm}} \\ 24500 - 3300 & = & \underline{\hspace{2cm}} \\ 43600 - 12000 & = & \underline{\hspace{2cm}} \\ 30000 - \underline{\hspace{2cm}} & = & 23000 \\ 50000 - \underline{\hspace{2cm}} & = & 16000 \\ \underline{\hspace{2cm}} - 5000 & = & 95000 \\ \underline{\hspace{2cm}} - 5000 & = & 23000 \end{array}$$

Zeit	Kompetenzbereiche		Anforderungsbereiche		
	Inhaltsbezogene Komp.	Prozessbezogene Komp.	I	II	III
ca. 12 min.	ZuO		X		

c)

$$\begin{array}{rcl} 4 \cdot 15 & = & \underline{\hspace{2cm}} \\ 6 \cdot 500 & = & \underline{\hspace{2cm}} \\ 5 \cdot 8000 & = & \underline{\hspace{2cm}} \\ 50 \cdot 70 & = & \underline{\hspace{2cm}} \\ 40 \cdot 80 & = & \underline{\hspace{2cm}} \\ 5 \cdot \underline{\hspace{2cm}} & = & 450 \\ 7 \cdot \underline{\hspace{2cm}} & = & 5600 \\ \underline{\hspace{2cm}} \cdot 30 & = & 270 \end{array}$$

d)

$$\begin{array}{rcl} 360 : 60 & = & \underline{\hspace{2cm}} \\ 1500 : 5 & = & \underline{\hspace{2cm}} \\ 5000 : 10 & = & \underline{\hspace{2cm}} \\ 100 : 4 & = & \underline{\hspace{2cm}} \\ 1000 : 50 & = & \underline{\hspace{2cm}} \\ 480 : \underline{\hspace{2cm}} & = & 60 \\ 160 : \underline{\hspace{2cm}} & = & 8 \\ 2400 : \underline{\hspace{2cm}} & = & 600 \end{array}$$

Zeit	Kompetenzbereiche		Anforderungsbereiche		
	Inhaltsbezogene Komp.	Prozessbezogene Komp.	I	II	III
ca. 12 min.	ZuO		X	X	

e)

$$\begin{array}{rcl} 30 \cdot 10 & = & \underline{\hspace{2cm}} \\ 23 \cdot 100 & = & \underline{\hspace{2cm}} \\ 88 \cdot 1000 & = & \underline{\hspace{2cm}} \\ 234 \cdot 100 & = & \underline{\hspace{2cm}} \\ 0,3 \cdot 10 & = & \underline{\hspace{2cm}} \\ 12,3 \cdot 100 & = & \underline{\hspace{2cm}} \\ 1,05 \cdot 100 & = & \underline{\hspace{2cm}} \\ 25,3 \cdot 1000 & = & \underline{\hspace{2cm}} \end{array}$$

f)

$$\begin{array}{rcl} 120 : 10 & = & \underline{\hspace{2cm}} \\ 5400 : 100 & = & \underline{\hspace{2cm}} \\ 21500 : 100 & = & \underline{\hspace{2cm}} \\ 15000 : 1000 & = & \underline{\hspace{2cm}} \\ 55 : 10 & = & \underline{\hspace{2cm}} \\ 880 : 100 & = & \underline{\hspace{2cm}} \\ 442,4 : 100 & = & \underline{\hspace{2cm}} \\ 480,50 : 1000 & = & \underline{\hspace{2cm}} \end{array}$$

Zeit	Kompetenzbereiche		Anforderungsbereiche		
	Inhaltsbezogene Komp.	Prozessbezogene Komp.	I	II	III
ca. 8 min.	ZuO		X		

2. Setze das Muster fort und berechne.

a)

$$\begin{array}{r} 650 + 400 = \underline{\hspace{2cm}} \\ 750 + 400 = \underline{\hspace{2cm}} \\ 850 + 400 = \underline{\hspace{2cm}} \\ \underline{\hspace{2cm}} + 400 = \underline{\hspace{2cm}} \\ \underline{\hspace{2cm}} + \underline{\hspace{2cm}} = \underline{\hspace{2cm}} \end{array}$$

b)

$$\begin{array}{r} 5000 + 950 = \underline{\hspace{2cm}} \\ 6000 + 850 = \underline{\hspace{2cm}} \\ 7000 + 750 = \underline{\hspace{2cm}} \\ \underline{\hspace{2cm}} + \underline{\hspace{2cm}} = \underline{\hspace{2cm}} \\ \underline{\hspace{2cm}} + \underline{\hspace{2cm}} = \underline{\hspace{2cm}} \end{array}$$

Zeit	Kompetenzbereiche		Anforderungsbereiche		
	Inhaltsbezogene Komp.	Prozessbezogene Komp.	I	II	III
ca. 5 min.	ZuO		X	X	

c)

$$\begin{array}{r} 9000 + 8000 = \underline{\hspace{2cm}} \\ 8950 + 8100 = \underline{\hspace{2cm}} \\ 8900 + 8200 = \underline{\hspace{2cm}} \\ \underline{\hspace{2cm}} + \underline{\hspace{2cm}} = \underline{\hspace{2cm}} \\ \underline{\hspace{2cm}} + \underline{\hspace{2cm}} = \underline{\hspace{2cm}} \end{array}$$

d)

$$\begin{array}{r} \underline{\hspace{2cm}} + \underline{\hspace{2cm}} = \underline{\hspace{2cm}} \\ \underline{\hspace{2cm}} + 2000 = \underline{\hspace{2cm}} \\ 15000 + 3000 = \underline{\hspace{2cm}} \\ 16000 + 4000 = \underline{\hspace{2cm}} \\ \underline{\hspace{2cm}} + \underline{\hspace{2cm}} = \underline{\hspace{2cm}} \end{array}$$

Zeit	Kompetenzbereiche		Anforderungsbereiche		
	Inhaltsbezogene Komp.	Prozessbezogene Komp.	I	II	III
ca. 5 min.	ZuO		X	X	

e)

$$\begin{array}{r} 7500 - 1000 = \underline{\hspace{2cm}} \\ 7500 - 1500 = \underline{\hspace{2cm}} \\ 7500 - 2000 = \underline{\hspace{2cm}} \\ \underline{\hspace{2cm}} - \underline{\hspace{2cm}} = \underline{\hspace{2cm}} \\ \underline{\hspace{2cm}} - \underline{\hspace{2cm}} = \underline{\hspace{2cm}} \end{array}$$

f)

$$\begin{array}{r} 16000 - 2000 = \underline{\hspace{2cm}} \\ 15000 - 3000 = \underline{\hspace{2cm}} \\ 14000 - 4000 = \underline{\hspace{2cm}} \\ \underline{\hspace{2cm}} - \underline{\hspace{2cm}} = \underline{\hspace{2cm}} \\ \underline{\hspace{2cm}} - \underline{\hspace{2cm}} = \underline{\hspace{2cm}} \end{array}$$

Zeit	Kompetenzbereiche		Anforderungsbereiche		
	Inhaltsbezogene Komp.	Prozessbezogene Komp.	I	II	III
ca. 5 min.	ZuO		X	X	

3. Setze die Rechenzeichen (+ - • :) so ein, dass die Ergebnisse stimmen.

a) $2 \bigcirc 4 \bigcirc 6 = 48$
 $9 \bigcirc 20 \bigcirc 30 = 150$
 $50 \bigcirc 2 \bigcirc 2 = 50$
 $21 \bigcirc 3 \bigcirc 40 = 103$

b) $150 \bigcirc 3 \bigcirc 40 = 10$
 $230 \bigcirc 300 \bigcirc 130 = 400$
 $30 \bigcirc 30 \bigcirc 3 = 2700$
 $200 \bigcirc 4 \bigcirc 100 = 700$

Zeit	Kompetenzbereiche		Anforderungsbereiche		
	Inhaltsbezogene Komp.	Prozessbezogene Komp.	I	II	III
ca. 12 min.	ZuO	Pro		X	

4. Wie heißt die Zahl?

Die Zahl ist um 5 größer als $3 \cdot 12$.

Die Summe zweier Zahlen ist 12. Die eine Zahl ist doppelt so groß wie die andere.

Die Zahl ist kleiner als 50 und durch 5 und 7 teilbar.

Die Zahl ist um 1 kleiner als die Hälfte von 10 000.

Die Zahl hat dreimal die Ziffer Null und liegt zwischen 2 002 und 3 999.

Nimm die Hälfte von 300 und subtrahiere 60.

Zeit	Kompetenzbereiche		Anforderungsbereiche		
	Inhaltsbezogene Komp.	Prozessbezogene Komp.	I	II	III
ca. 9 min.	ZuO	Pro, Kom		X	

5. Ergänze die fehlenden Zahlen.

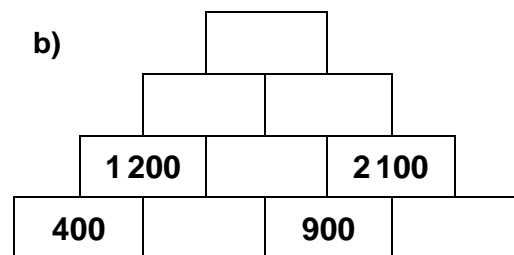
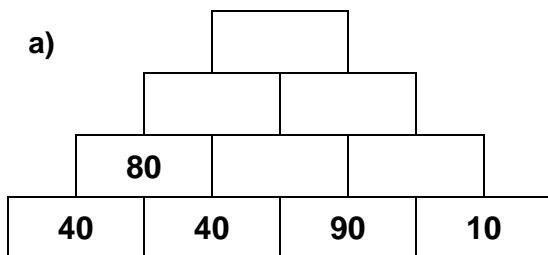

Zeit	Kompetenzbereiche		Anforderungsbereiche		
	Inhaltsbezogene Komp.	Prozessbezogene Komp.	I	II	III
ca. 8 min.	ZuO	Pro	X	X	

6. Ergänze die fehlenden Werte.

a)

+	200	330		
250				
470			510	
630				900

b)

+	1 500	2 900	2 100	
1 000				4 300
2 200				
			4 200	

c)

•	2	50		
30			150	9000
		250		
		2500		

Zeit	Kompetenzbereiche		Anforderungsbereiche		
	Inhaltsbezogene Komp.	Prozessbezogene Komp.	I	II	III
ca. 15 min.	ZuO	Dar, Pro	X	X	

7. Bilde mit diesen drei Karten dreistellige Zahlen. Finde alle Möglichkeiten.

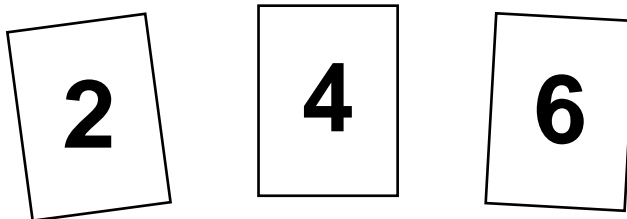

Zeit	Kompetenzbereiche		Anforderungsbereiche		
	Inhaltsbezogene Komp.	Prozessbezogene Komp.	I	II	III
ca. 5 min.	ZuO	Pro		X	

8. Ergänze die fehlenden Zahlen.

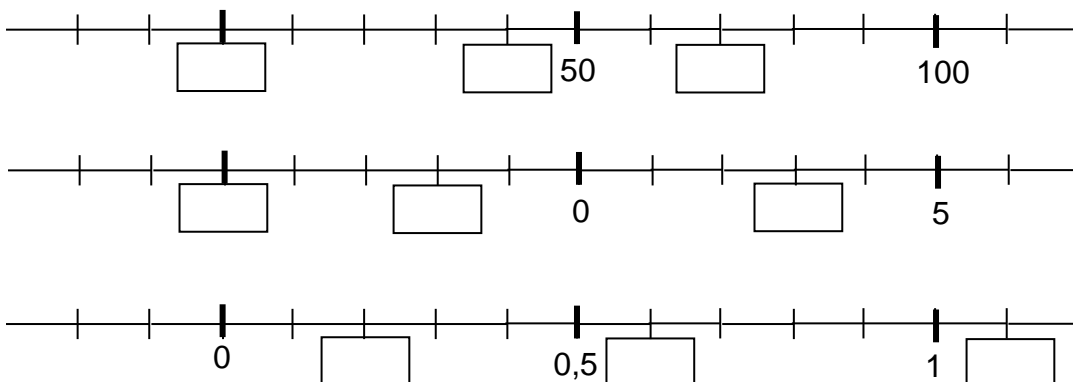

Zeit	Kompetenzbereiche		Anforderungsbereiche		
	Inhaltsbezogene Komp.	Prozessbezogene Komp.	I	II	III
ca. 5 min.	ZuO	Dar	X		

9. Wo stehen die Zahlen ungefähr? Verbinde.

250 750 900

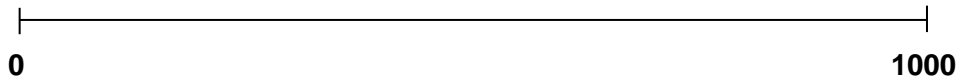

Zeit	Kompetenzbereiche		Anforderungsbereiche		
	Inhaltsbezogene Komp.	Prozessbezogene Komp.	I	II	III
ca. 2 min.	ZuO	Dar, Pro		X	

10. Runde ...

a) auf Hunderter

b) auf Tausender

c) auf Zehntausender

460 ≈ _____	1 200 ≈ _____	38 500 ≈ _____
239 ≈ _____	5 890 ≈ _____	85 378 ≈ _____
2 730 ≈ _____	63 400 ≈ _____	807 800 ≈ _____
4 988 ≈ _____	29 910 ≈ _____	467 490 ≈ _____

Zeit	Kompetenzbereiche		Anforderungsbereiche		
	Inhaltsbezogene Komp.	Prozessbezogene Komp.	I	II	III
ca. 5 min.	ZuO		X		

11. Runde ...

a) auf volle Einer:	6,2	7,5	8,14	13,57
	_____	_____	_____	_____
b) auf Zehntel:	0,81	5,16	9,056	38,824
	_____	_____	_____	_____
c) auf Hundertstel:	1,729	3,482	11,611	0,446
	_____	_____	_____	_____

Zeit	Kompetenzbereiche		Anforderungsbereiche		
	Inhaltsbezogene Komp.	Prozessbezogene Komp.	I	II	III
ca. 5 min.	ZuO		X		

12. Setze die Zahlenreihen fort.

a)

9	18	27				
---	----	----	--	--	--	--

b)

4 000	7 000	10 000				
-------	-------	--------	--	--	--	--

c)

	15	30	45			
--	----	----	----	--	--	--

d)

7 680	7 750	7 820				
-------	-------	-------	--	--	--	--

e)

52	104		416			
----	-----	--	-----	--	--	--

f)

100	99	97	94			
-----	----	----	----	--	--	--

g)

20	30	50	80						
----	----	----	----	--	--	--	--	--	--

h)

20,5	21	21,5	22						
------	----	------	----	--	--	--	--	--	--

Zeit	Kompetenzbereiche		Anforderungsbereiche		
	Inhaltsbezogene Komp.	Prozessbezogene Komp.	I	II	III
ca. 12 min.	ZuO, FuZ	Pro		X	

13. Überschlage zuerst. Kreuze dann das richtige Ergebnis an.

- a) $58\,368 + 31\,721 =$ 9 189 90 089 12 219 450 329
- b) $58\,785 - 32\,354 =$ 26 431 222 431 15 531 43 111
- c) $191\,785 - 98\,466 =$ 933 319 156 666 93 319 56 199
- d) $6\,957 \cdot 4 =$ 55 428 27 828 122 211 99 879
- e) $51 \cdot 49 =$ 2 499 24 999 4 999 6 899
- f) $87\,867 : 9 =$ 976 90 463 9 763 17 895

Zeit	Kompetenzbereiche		Anforderungsbereiche		
	Inhaltsbezogene Komp.	Prozessbezogene Komp.	I	II	III
ca. 8 min.	ZuO	Pro	X		

14. Rechne schriftlich.

- | | | | |
|----------------------|----------------------|---------------|--------------|
| a) | b) | c) | d) |
| 45,22 m + 14,23 m | 567,98 m - 235,44 m | 167,55 € • 6 | 695 € : 5 |
| 123 m + 87,39 m | 123 m - 89,88 m | 204,78 € • 70 | 1410 € : 6 |
| 45,655 km + 6,8 km | 99,653 km - 6,109 km | 95,5 kg • 14 | 452 € : 5 |
| 7200 km + 128,745 km | 560,6 km - 75,345 km | 7,265 kg • 30 | 220,80 € : 8 |

Zeit	Kompetenzbereiche		Anforderungsbereiche		
	Inhaltsbezogene Komp.	Prozessbezogene Komp.	I	II	III
ca. 20 min.	ZuO, GuM		X		

15. Setze die fehlenden Zahlen ein.

a)		2	3	3		b)		2	8	5	6	4		c)		4	5	6	4		d)		7	0	5	6	2
		+						+		4		6				-							-		4		4
		_____						_____						_____						_____							
		5	7	6				9		6		8				1	8	5	2				6		8		2

Zeit	Kompetenzbereiche		Anforderungsbereiche		
	Inhaltsbezogene Komp.	Prozessbezogene Komp.	I	II	III
ca. 6 min.	ZuO	Pro		X	

**16. Ein Bauer hat 40 Hühner. Jedes Huhn legt jeden Tag ein Ei.
Die 40 Hühner bekommen täglich 8 kg Futter.**

Kannst du diese Fragen beantworten? Kreuze an.

	ja	nein
Wie viele Eier legen die Hühner in einer Woche?		
Wie viel wiegt ein Huhn?		
Wie teuer ist das Futter?		
Wie viel Futter frisst ein Huhn in einer Woche?		
Wie viel Beine haben alle Hühner zusammen?		

Zeit	Kompetenzbereiche		Anforderungsbereiche		
	Inhaltsbezogene Komp.	Prozessbezogene Komp.	I	II	III
ca. 5 min.	ZuO	Mod, Arg		X	

17. Notiere vier passende Fragen.

Jugendherberge	
<u>Übernachtung mit Frühstück</u>	
Erwachsene	28 €
Kinder unter 6 Jahren	13 €
Schüler und Studenten	19 €
<u>Bettwäsche</u>	3 €
<u>Abendessen</u>	8 €

Stadtrundfahrt	
Erwachsene	12 €
Kinder und Jugendliche	4 €

Eisbahn	
Erwachsene	7,50 €
Kinder und Jugendliche	5,00 €
Leihgebühr Schlittschuhe	4,00 €

Zeit	Kompetenzbereiche		Anforderungsbereiche		
	Inhaltsbezogene Komp.	Prozessbezogene Komp.	I	II	III
ca. 8 min.		Mod		X	

18. Welche Rechnung gehört zur Aufgabe? Kreuze an.

a) Ein Grundstück ist 450 m² groß. 1 m² kostet 35 €.

- 450 + 35
 450 - 35
 450 : 35
 450 • 35
 keine

b) Von 3 500 Telefonen sind 50 defekt.

- 3 500 + 50
 3 500 - 50
 3 500 : 50
 3 500 • 50
 keine

c) Eine Maschine produziert 2 400 Schrauben in der Stunde.
Wie viele Schrauben produziert die Maschine in einer Minute?

- 2 400 + 60
 2 400 - 60
 2 400 : 60
 2 400 • 60
 keine

Zeit	Kompetenzbereiche		Anforderungsbereiche		
	Inhaltsbezogene Komp.	Prozessbezogene Komp.	I	II	III
ca. 4 min.	ZuO	Mod		X	

19. Notiere zu jeder Rechnung zwei verschiedene Aufgabentexte.

a) 900 - 350

b) 140 : 7

c) 15 • 12

Zeit	Kompetenzbereiche		Anforderungsbereiche		
	Inhaltsbezogene Komp.	Prozessbezogene Komp.	I	II	III
ca. 10 min.	ZuO	Mod, Kom		X	

20. Immer zwei Werte ergeben zusammen 1 kg. Verbinde.

0,350 kg	0,725 kg	0,040 kg	0,275 kg
0,725 kg	960 g	650 g	275 g

Zeit	Kompetenzbereiche		Anforderungsbereiche		
	Inhaltsbezogene Komp.	Prozessbezogene Komp.	I	II	III
ca. 3 min.	GuM		X		

21. Immer zwei Werte ergeben zusammen 1 km. Verbinde.

0,320 km	0,130 km	500 m	9 m
991 m	680 m	0,870 km	0,5 km

Zeit	Kompetenzbereiche		Anforderungsbereiche		
	Inhaltsbezogene Komp.	Prozessbezogene Komp.	I	II	III
ca. 3 min.	GuM		X		

22. Nur zwei Werte sind gleich. Färbe in einer Farbe.

a)

7 500 kg	7,500 kg	75,00 t	7 500 g
	7,050 t		

b)

2,400 km	204,0 cm	240,0 m	2 400 m
	2 400 cm		

c)

2,5 h	1 h 15 min	2 min 50 s	150 min
		250 s	

Zeit	Kompetenzbereiche		Anforderungsbereiche		
	Inhaltsbezogene Komp.	Prozessbezogene Komp.	I	II	III
ca. 5 min.	GuM		X		

23. Setze ein: <, > oder =

240 s 6 min

500 m 5 000 cm

35 kg 3 500 g

2,500 t 2 500 kg

4 h 24 min

0,800 km 800 m

55 mm 0,55 m

5 h 320 min

Zeit	Kompetenzbereiche		Anforderungsbereiche		
	Inhaltsbezogene Komp.	Prozessbezogene Komp.	I	II	III
ca. 4 min.	GuM	Sft	X	X	

24. Ordne nach der Größe.

a)

<p>700 g</p> <p style="text-align: center;">$\frac{1}{2}$ kg</p> <p>0,75 kg</p>
--

b)

<p>45 min</p> <p style="text-align: center;">$\frac{1}{4}$ h</p> <p>0,5 h</p>
--

_____ < _____ < _____

_____ > _____ > _____

Zeit	Kompetenzbereiche		Anforderungsbereiche		
	Inhaltsbezogene Komp.	Prozessbezogene Komp.	I	II	III
ca. 4 min.	GuM	Sft		X	

25. Ordne nach der Größe.

a) 0,300 km; 500 m; 2,80 m; 540 cm;

_____ < _____ < _____ < _____

b) 400 g; 0,800 kg; 3 000 g; 0,200 t

_____ < _____ < _____ < _____

c) 18 h; 240 min; 300 s; 35 min;

_____ < _____ < _____ < _____

Zeit	Kompetenzbereiche		Anforderungsbereiche		
	Inhaltsbezogene Komp.	Prozessbezogene Komp.	I	II	III
ca. 4 min.	GuM	Sft		X	

26. Kann das stimmen? Kreuze an.

2 kg Käse kosten 1,50 €.

ja nein

Ein Fußballfeld ist ca. 100 m lang.

ja nein

Im Supermarkt kosten 2 l Milch 27,50 €.

ja nein

Ein Sportler läuft 2 km in 4 Minuten.

ja nein

Eine Unterrichtsstunde dauert 45 Minuten.

ja nein

Ein Schüler der 9. Klasse springt 3 m weit.

ja nein

Zeit	Kompetenzbereiche		Anforderungsbereiche		
	Inhaltsbezogene Komp.	Prozessbezogene Komp.	I	II	III
ca. 6 min.	GuM	Arg		X	

27. Die graue Fläche ist $\frac{1}{4}$ eines Rechtecks. Ergänze zum ganzen Rechteck.

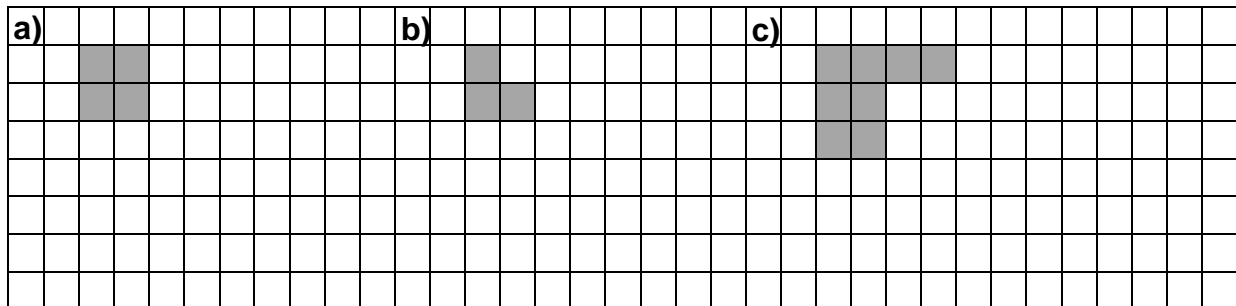

Zeit	Kompetenzbereiche		Anforderungsbereiche		
	Inhaltsbezogene Komp.	Prozessbezogene Komp.	I	II	III
ca. 4 min.	ZuO, RuF	Dar, Pro		X	

28. Setze ein: >, < oder =

a) $\frac{1}{3} \bigcirc \frac{1}{2}$

b) $\frac{4}{5} \bigcirc \frac{3}{5}$

c) $\frac{1}{6} \bigcirc \frac{8}{9}$

d) Welche Aussagen helfen dir hier, das Zeichen einzusetzen? Kreuze an.

$\frac{5}{8} \bigcirc \frac{2}{5}$

$\frac{1}{5}$ ist größer als $\frac{1}{8}$

$\frac{5}{8}$ ist größer als $\frac{1}{2}$

5 ist größer als 2

$\frac{2}{5}$ ist kleiner als $\frac{1}{2}$

Zeit	Kompetenzbereiche		Anforderungsbereiche		
	Inhaltsbezogene Komp.	Prozessbezogene Komp.	I	II	III
ca. 3 min.	ZuO	Dar, Kom	X	X	

29. Berechne die Bruchteile.

- a) $\frac{1}{2}$ von 18 = _____
- b) $\frac{1}{2}$ von 100 = _____
- c) $\frac{1}{10}$ von 70 = _____
- $\frac{1}{10}$ von 40 = _____
- $\frac{1}{5}$ von 350 = _____
- $\frac{1}{4}$ von 160 = _____
- d) $\frac{3}{5}$ von 15 = _____
- e) $\frac{4}{5}$ von 250 = _____
- f) $\frac{2}{5}$ von 150 = _____
- $\frac{3}{10}$ von 60 = _____
- $\frac{7}{10}$ von 600 = _____
- $\frac{9}{10}$ von 100 = _____

Zeit	Kompetenzbereiche		Anforderungsbereiche		
	Inhaltsbezogene Komp.	Prozessbezogene Komp.	I	II	III
ca. 12 min.	ZuO		X	X	

30. Trage jeweils drei passende Temperaturwerte ein.



- a) Die Temperatur liegt zwischen 0°C und -4°C
 -2°C
- b) Die Temperatur liegt zwischen -2°C und -8°C
- c) Die Temperatur liegt zwischen 2°C und -2°C
- d) Die Temperatur liegt zwischen -2°C und -5°C

Zeit	Kompetenzbereiche		Anforderungsbereiche		
	Inhaltsbezogene Komp.	Prozessbezogene Komp.	I	II	III
ca. 4 min.	ZuO, GuM		X		

31. Setze die Zahlenreihen fort.

- a)

- 50	- 40	- 30						
------	------	------	--	--	--	--	--	--
- b)

		- 500	- 400	- 300				
--	--	-------	-------	-------	--	--	--	--
- c)

		- 20	- 15	- 10				
--	--	------	------	------	--	--	--	--
- d)

			0	12	24			
--	--	--	---	----	----	--	--	--

Zeit	Kompetenzbereiche		Anforderungsbereiche		
	Inhaltsbezogene Komp.	Prozessbezogene Komp.	I	II	III
ca. 6 min.	ZuO, FuZ	Pro	X	X	

32. Berechne die fehlenden Werte.

	a)	b)	c)	d)	e)
Kontostand (alt):	20 €	- 20 €	- 30 €		- 50 €
Ein-/Auszahlung:	- 50 €	- 50 €	50 €	- 60 €	
Kontostand (neu):				- 10 €	68 €

Zeit	Kompetenzbereiche		Anforderungsbereiche		
	Inhaltsbezogene Komp.	Prozessbezogene Komp.	I	II	III
ca. 6 min.	ZuO	Mod	X	X	

33. Peters Konto weist einen Stand von +20 € auf.

Zum Kauf eines neuen Lautsprechers hebt er 50 € ab.

Seine Eltern überweisen ihm 40 € Taschengeld.

Berechne den neuen Kontostand.
(Rechnung – Antwort)

SEPA-Überweisung
-Bank

Für Überweisungen in Deutschland, in andere EU-/EWR-Staaten und in die Schweiz sowie nach Monaco in Euro.
Bitte Meistpflicht gemäß Außenwirtschaftsordnung beachten!

Angaben zum Zahlungsempfänger: Name, Vorname/Firma (max. 27 Stellen, bei maschineller Beschriftung max. 20 Stellen)
MAX MUSTERMEIER
Bei Überweisungen in Deutschland immer 23 Stellen → sonstige Länder 15 bis max. 34 Stellen
DE

BIC des Kreditinstituts/Zahlungsdienstleisters (8 oder 11 Stellen)
Kann bei Zahlungen innerhalb der EU/EWR entfallen.

Summe: Euro, Cent
40,00

Kunden-Referenznummer - Verwendungszweck, ggf. Name und Anschrift des Zahlers - (nur für Zahlungsempfänger)
TASCHENGELD
noch Verwendungszweck (insgesamt max. 2 Zeilen à 27 Stellen, bei maschineller Beschriftung max. 2 Zeilen à 33 Stellen)

Angaben zum Kontoinhaber: Name, Vorname/Firma, Ort (max. 27 Stellen, keine Straßen- oder Postfachangaben)

IBAN | Prüfziffer | Bankleitzahl des Kontoinhabers | Kontonummer (optional, ggf. mit Hilfe auflösen)
D E | 1 2 3 4 5 6 7 8 9 0 | 1 6

BITTE NICHT VERGESSEN: Datum / Unterschrift
Datum: _____ Unterschrift(en): Mustermeier

Zeit	Kompetenzbereiche		Anforderungsbereiche		
	Inhaltsbezogene Komp.	Prozessbezogene Komp.	I	II	III
ca. 6 min.	ZuO	Mod		X	

Hauptteil 2 und Wahlteil

(mit Taschenrechner und Formelsammlung)

Kompetenzbereich: Raum und Form

1.

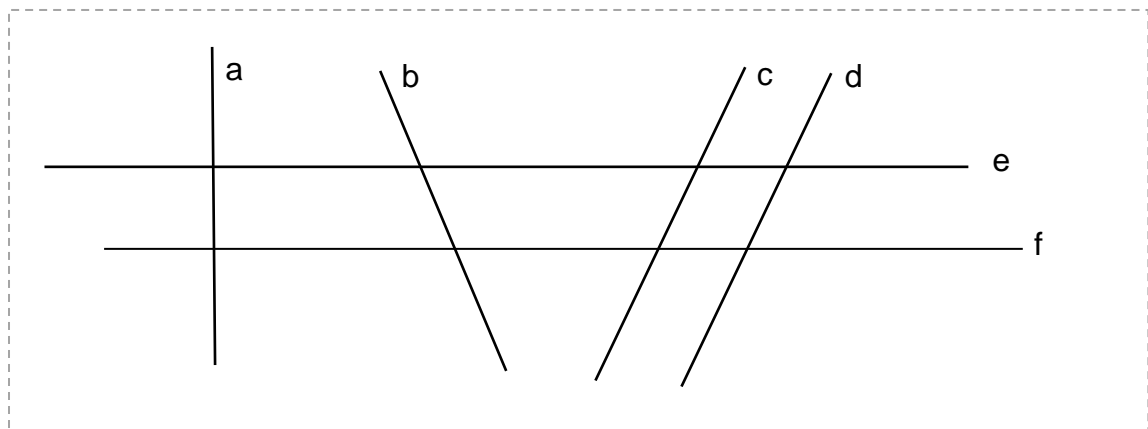

Welche Aussagen sind wahr? Kreuze an.

- | | | | |
|--------------------------|--------------------------|--------------------------|--------------------------|
| e steht senkrecht auf a | <input type="checkbox"/> | c verläuft parallel zu d | <input type="checkbox"/> |
| d verläuft parallel zu a | <input type="checkbox"/> | f steht senkrecht auf a | <input type="checkbox"/> |
| f steht senkrecht auf b | <input type="checkbox"/> | e verläuft parallel zu f | <input type="checkbox"/> |

Zeit	Kompetenzbereiche		Anforderungsbereiche		
	Inhaltsbezogene Komp.	Prozessbezogene Komp.	I	II	III
ca. 3 min.	RuF	Kom, Sft	X		

2. a) Zeichne zwei zueinander senkrechte Geraden.

b) Zeichne zwei zueinander parallele Geraden mit dem Abstand 3 cm.

Zeit	Kompetenzbereiche		Anforderungsbereiche		
	Inhaltsbezogene Komp.	Prozessbezogene Komp.	I	II	III
ca. 3 min.	RuF	Dar, Sft	X		

3. a) Zeichne eine Strecke mit der Länge 10 cm.

b) Konstruiere dazu zwei Senkrechte, die die Strecke schneiden.

c) Was fällt dir auf? Beschreibe.

Zeit	Kompetenzbereiche		Anforderungsbereiche		
	Inhaltsbezogene Komp.	Prozessbezogene Komp.	I	II	III
ca. 5 min.	RuF	Dar, Sft, Kom	X	X	

4. Kreuze an: Welche Aussage ist wahr? Welche Aussage ist falsch?

	wahr	falsch
Das Rechteck hat 4 rechte Winkel.		
Das Quadrat hat 4 gleich lange Seiten.		
Das gleichseitige Dreieck hat mindestens einen rechten Winkel.		
Die Winkelsumme im Rechteck beträgt 180° .		
Beim Parallelogramm sind die gegenüberliegenden Winkel gleich groß.		
Beim Trapez sind 2 Seiten parallel.		
Die Winkelsumme im Dreieck beträgt 180° .		
Der Durchmesser des Kreises ist doppelt so lang wie der Radius.		
Der Quader hat 8 Kanten.		
Der Quader hat 8 rechteckige Flächen.		
Alle Flächen des Würfels sind gleich groß.		

Zeit	Kompetenzbereiche		Anforderungsbereiche		
	Inhaltsbezogene Komp.	Prozessbezogene Komp.	I	II	III
ca. 6 min.	RuF	Kom, Arg	X		

5. Zeichne die Dreiecke. Berechne den Umfang.

a) $a = 5 \text{ cm}$
 $b = 5 \text{ cm}$
 $c = 5 \text{ cm}$
u = _____

b) $a = 4,5 \text{ cm}$
 $b = 7,6 \text{ cm}$
 $c = 10,1 \text{ cm}$
u = _____

c) $c = 6 \text{ cm}$
 $\alpha = 45^\circ$
 $\beta = 85^\circ$
u = _____

d) $b = 5,5 \text{ cm}$
 $\alpha = 44^\circ$
 $\gamma = 80^\circ$
u = _____

e) $b = 4,5 \text{ cm}$
 $c = 7 \text{ cm}$
 $\alpha = 73^\circ$
u = _____

f) $a = 5 \text{ cm}$
 $b = 5 \text{ cm}$
 $\gamma = 90^\circ$
u = _____

Zeit	Kompetenzbereiche		Anforderungsbereiche		
	Inhaltsbezogene Komp.	Prozessbezogene Komp.	I	II	III
ca. 14 min.	RuF, GuM	Dar, Sft	X		

6. a) Zeichne ein rechtwinkliges Dreieck mit der Grundseite g und dem Punkt C auf der Parallelen.
- b) Zeichne ein gleichschenkliges Dreieck mit der Grundseite g und dem Punkt C auf der Parallelen.
- a) Warum haben alle 3 Dreiecke den gleichen Flächeninhalt?

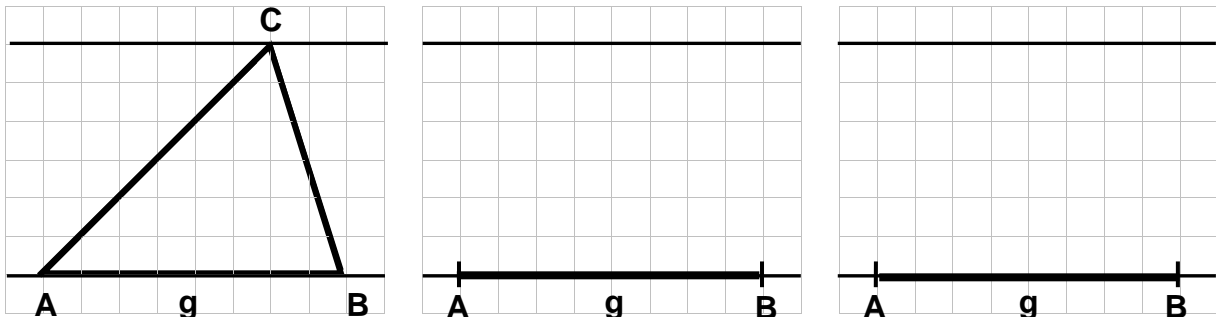

Zeit	Kompetenzbereiche		Anforderungsbereiche		
	Inhaltsbezogene Komp.	Prozessbezogene Komp.	I	II	III
ca. 5 min.	RuF, GuM	Sft, Dar, Arg		X	X

7. Welche Aussage ist wahr? Welche Aussage ist falsch? Kreuze an.

	wahr	falsch
Der Durchmesser des Kreises ist doppelt so lang wie der Radius.	<input type="checkbox"/>	<input type="checkbox"/>
Der Umfang des Kreises ist so lang wie der Durchmesser.	<input type="checkbox"/>	<input type="checkbox"/>
Der Flächeninhalt des Kreises wird mit π berechnet.	<input type="checkbox"/>	<input type="checkbox"/>
Der Radius des Kreises ist halb so lang wie der Durchmesser.	<input type="checkbox"/>	<input type="checkbox"/>
Die Formel für den Umfang des Kreises ist $u = \pi \cdot d$.	<input type="checkbox"/>	<input type="checkbox"/>

Zeit	Kompetenzbereiche		Anforderungsbereiche		
	Inhaltsbezogene Komp.	Prozessbezogene Komp.	I	II	III
ca. 3 min.	RuF, GuM	Kom, Arg, Sft	X		

8. Hier siehst du ein Parallelogramm.

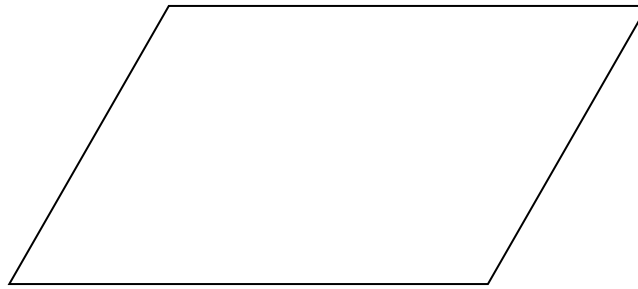

- Beschrifte die Eckpunkte, die Grundseite und die Winkel.
- Zeichne eine Höhe ein und beschrifte sie.
- Markiere zueinander parallele Seiten in derselben Farbe.
- Markiere gleich große Winkel in derselben Farbe.

Zeit	Kompetenzbereiche		Anforderungsbereiche		
	Inhaltsbezogene Komp.	Prozessbezogene Komp.	I	II	III
ca. 7 min.	RuF	Kom, Sft	X		

9. Welche Aussage zum Parallelogramm ist wahr? Welche Aussage ist falsch? Kreuze an.

	wahr	falsch
Es hat 4 rechte Winkel.	<input type="checkbox"/>	<input type="checkbox"/>
Alle Seiten sind gleich lang.	<input type="checkbox"/>	<input type="checkbox"/>
Die gegenüberliegenden Seiten sind gleich lang.	<input type="checkbox"/>	<input type="checkbox"/>
Die gegenüberliegenden Winkel sind gleich groß.	<input type="checkbox"/>	<input type="checkbox"/>
Die Winkelsumme beträgt 180° .	<input type="checkbox"/>	<input type="checkbox"/>
Die Winkelsumme beträgt 360° .	<input type="checkbox"/>	<input type="checkbox"/>

Zeit	Kompetenzbereiche		Anforderungsbereiche		
	Inhaltsbezogene Komp.	Prozessbezogene Komp.	I	II	III
ca. 3 min.	RuF	Kom, Arg	X		

10. a) Zeichne eine Skizze eines Parallelogramms und beschrifte sie.

- b) Berechne den Flächeninhalt des Parallelogramms.

$$g = 6 \text{ cm}$$

$$h_g = 4 \text{ cm}$$

Zeit	Kompetenzbereiche		Anforderungsbereiche		
	Inhaltsbezogene Komp.	Prozessbezogene Komp.	I	II	III
ca. 7 min.	RuF, GuM	Dar, Sft	X		

11. Wie viele Würfel sind es?

a)

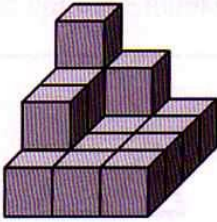

b)

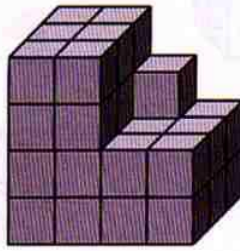

c)

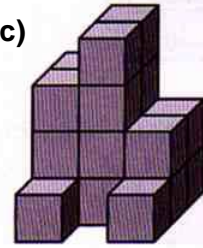

Zeit	Kompetenzbereiche		Anforderungsbereiche		
	Inhaltsbezogene Komp.	Prozessbezogene Komp.	I	II	III
ca. 8 min.	RuF	Dar	X	X	

12. a) Ergänze zum Würfelnetz.

b) Färbe die dem grauen Feld gegenüberliegende Fläche.

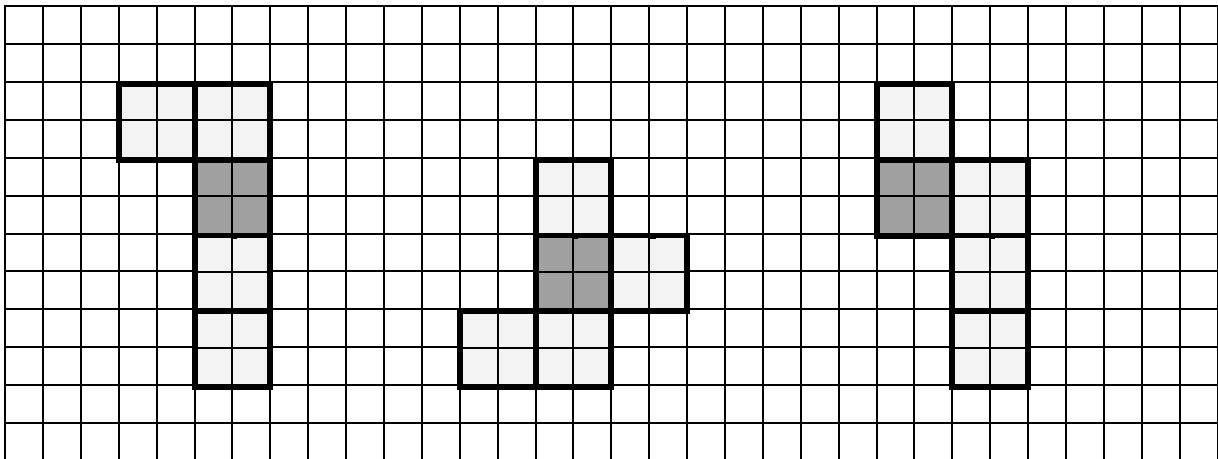

Zeit	Kompetenzbereiche		Anforderungsbereiche		
	Inhaltsbezogene Komp.	Prozessbezogene Komp.	I	II	III
ca. 8 min.	RuF	Dar		X	

13. Handelt es sich um ein Quadernetz? Kreuze an.

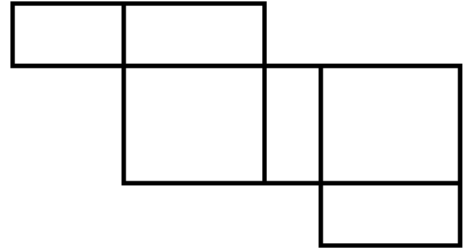
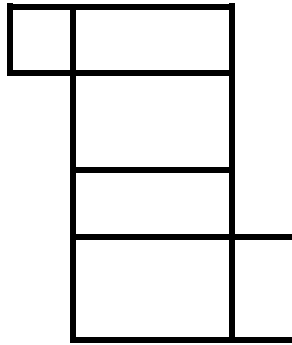
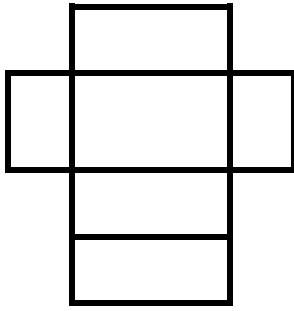

ja nein

ja nein

ja nein

Zeit	Kompetenzbereiche		Anforderungsbereiche		
	Inhaltsbezogene Komp.	Prozessbezogene Komp.	I	II	III
ca. 3 min.	RuF	Dar		X	

14. Ergänze zum Quadernetz.

Zeichne für jedes Netz zwei verschiedene Möglichkeiten ein.

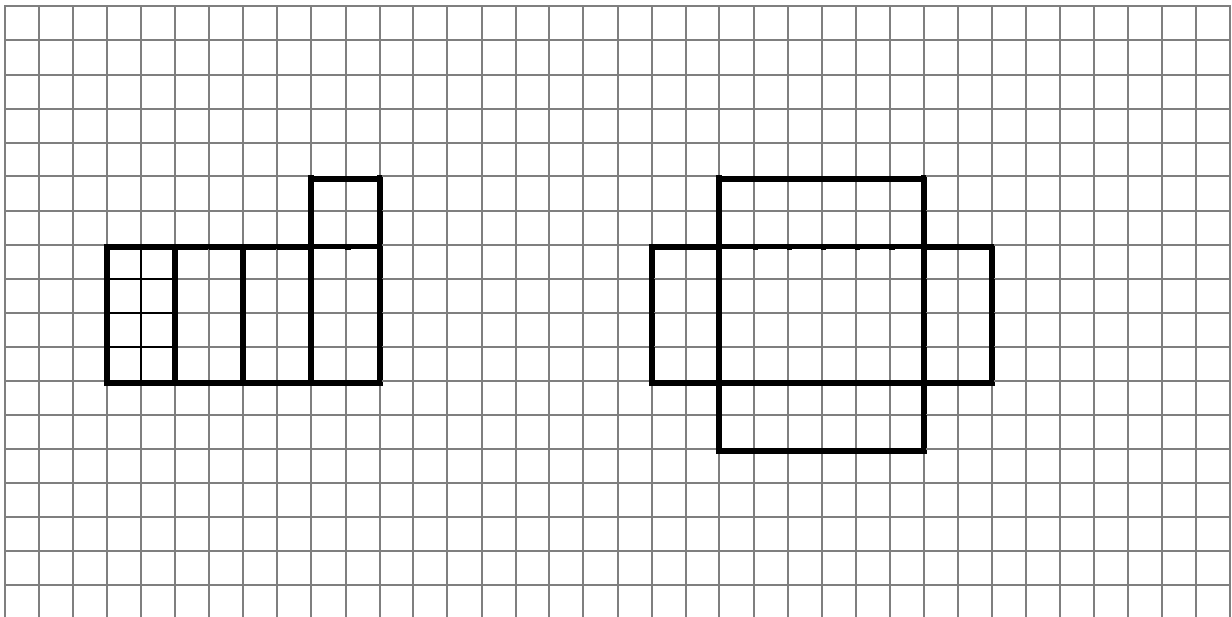

Zeit	Kompetenzbereiche		Anforderungsbereiche		
	Inhaltsbezogene Komp.	Prozessbezogene Komp.	I	II	III
ca. 5 min.	RuF	Dar		X	

Kompetenzbereich: Größen und Messen

1. Zeichne die Rechtecke. Berechne Umfang und Flächeninhalt.

a) $a = 5 \text{ cm}$
 $b = 7 \text{ cm}$

$u = \underline{\hspace{2cm}}$
 $A = \underline{\hspace{2cm}}$

b) $a = 30 \text{ mm}$
 $b = 80 \text{ mm}$

$u = \underline{\hspace{2cm}}$
 $A = \underline{\hspace{2cm}}$

c) $a = 4 \text{ cm}$
 $b = 6,2 \text{ cm}$

$u = \underline{\hspace{2cm}}$
 $A = \underline{\hspace{2cm}}$

Zeit	Kompetenzbereiche		Anforderungsbereiche		
	Inhaltsbezogene Komp.	Prozessbezogene Komp.	I	II	III
ca. 10 min.	GuM, RuF	Dar, Sft	X		

2. Zeichne 3 verschiedene Rechtecke mit dem gleichen Flächeninhalt von 12 cm^2 .

Zeit	Kompetenzbereiche		Anforderungsbereiche		
	Inhaltsbezogene Komp.	Prozessbezogene Komp.	I	II	III
ca. 5 min.	GuM, RuF	Pro, Sft, Dar		X	

3. Zeichne zwei andere Rechtecke mit dem gleichen Umfang.

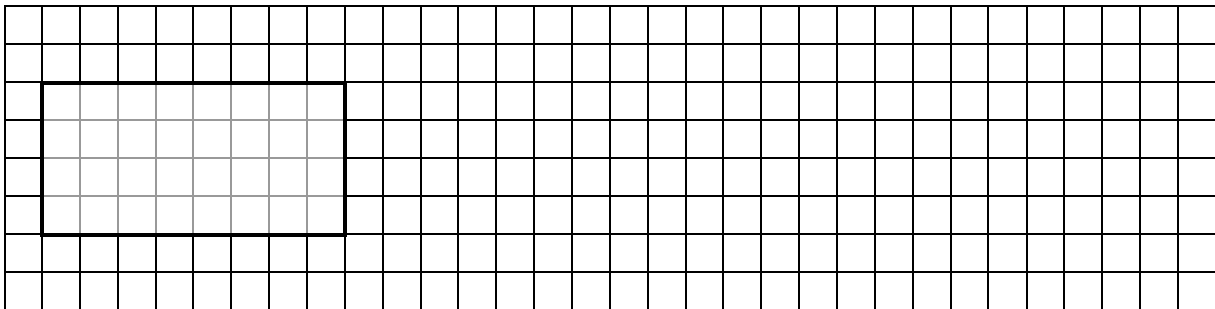

Zeit	Kompetenzbereiche		Anforderungsbereiche		
	Inhaltsbezogene Komp.	Prozessbezogene Komp.	I	II	III
ca. 5 min.	GuM, RuF	Pro, Dar, Sft		X	X

4. Zeichne zwei andere Rechtecke mit dem gleichen Flächeninhalt.

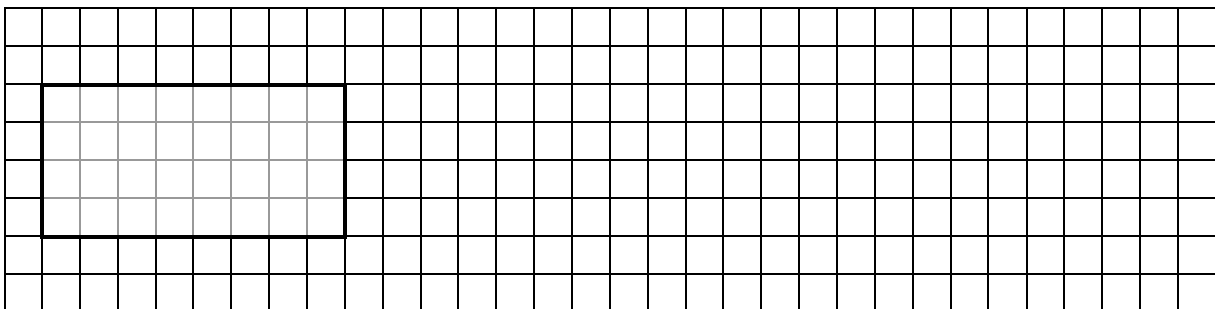

Zeit	Kompetenzbereiche		Anforderungsbereiche		
	Inhaltsbezogene Komp.	Prozessbezogene Komp.	I	II	III
ca. 5 min.	GuM, RuF	Pro, Dar, Sft		X	

5. Eine Fläche hat einen Umfang von 24 cm.

- a) Zeichne ein Quadrat mit dem gleichen Umfang.
- b) Zeichne 3 verschiedene Rechtecke mit dem gleichen Umfang.
- c) Zeichne 3 verschiedene Dreiecke mit dem gleichen Umfang.

Zeit	Kompetenzbereiche		Anforderungsbereiche		
	Inhaltsbezogene Komp.	Prozessbezogene Komp.	I	II	III
ca. 12 min.	GuM, RuF	Pro, Sft, Dar		X	X

6. Miss die Größe der Winkel.

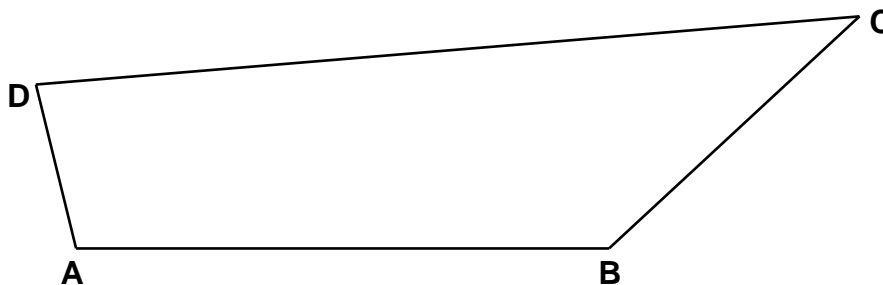

Winkel	α	β	γ	δ
Größe				

Zeit	Kompetenzbereiche		Anforderungsbereiche		
	Inhaltsbezogene Komp.	Prozessbezogene Komp.	I	II	III
ca. 3 min.	GuM	Sft	X		

7. Berechne den Flächeninhalt der Dreiecke ($g = c$).

a) $g = 5 \text{ cm}$
 $h = 5 \text{ cm}$

b) $g = 4 \text{ cm}$
 $h = 3 \text{ cm}$

c) $g = 4,5 \text{ cm}$
 $h = 3,6 \text{ cm}$

Zeit	Kompetenzbereiche		Anforderungsbereiche		
	Inhaltsbezogene Komp.	Prozessbezogene Komp.	I	II	III
ca. 5 min.	GuM, RuF	Sft	X		

8. Berechne die Größe des fehlenden Winkels im Dreieck.

α	30°	55°		72°	105°	
β	60°	37°	43°			45°
γ			57°	39°	41°	52°

Zeit	Kompetenzbereiche		Anforderungsbereiche		
	Inhaltsbezogene Komp.	Prozessbezogene Komp.	I	II	III
ca. 3 min.	GuM, RuF	Sft	X		

9. a) Berechne den Flächeninhalt.

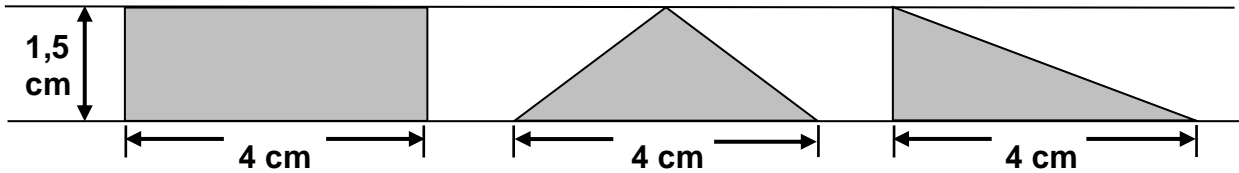

b) Vergleiche die Flächeninhalte. Was fällt dir auf? Begründe.

Zeit	Kompetenzbereiche		Anforderungsbereiche		
	Inhaltsbezogene Komp.	Prozessbezogene Komp.	I	II	III
ca. 5 min.	GuM, RuF	Pro, Sft, Arg		X	X

10. Der Flächeninhalt der einzelnen Flächen ist gegeben.

a) Berechne die Größe der Gesamtfläche.
(Rechnung)

b) Berechne den Umfang.
(Rechnung)

9 m ²	3 m ²	6 m ²
3 m ²	1 m ²	2 m ²

Zeit	Kompetenzbereiche		Anforderungsbereiche		
	Inhaltsbezogene Komp.	Prozessbezogene Komp.	I	II	III
ca. 8 min.	GuM, RuF	Pro, Sft, Dar		X	X

11. Eine Wiese mit den angegebenen Seitenlängen wird mit einem Weidezaun umgeben.

a) Berechne die Länge des Zaunes. (Rechnung)

b) Ein Meter Zaun kostet 7,80 €. Berechne den Gesamtpreis. (Rechnung)

☞ Wenn du a) nicht gelöst hast, rechne mit einer Zaunlänge von 120 m weiter.

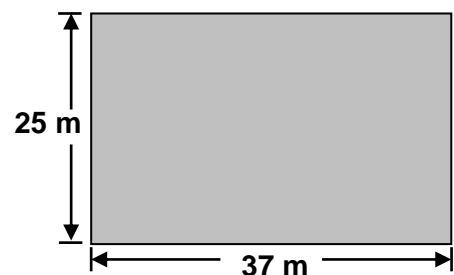

Zeit	Kompetenzbereiche		Anforderungsbereiche		
	Inhaltsbezogene Komp.	Prozessbezogene Komp.	I	II	III
ca. 7 min.	GuM, RuF, FuZ	Mod, Sft		X	

12. Hier siehst du den Grundriss einer Wohnung.

- a) Trage die beiden fehlenden Maße in die Zeichnung ein.
- b) Berechne die Fläche des Schlafzimmers.
(Rechnung)
- c) Berechne die Fläche der gesamten Wohnung.
(Rechnung)
- d) Das Wohnzimmer hat einen Flächeninhalt von 26 m^2 .
Ein neuer Teppichboden kostet 13 € pro m^2 .
Wie viel Euro kostet der Teppichboden?
(Rechnung – Antwort)

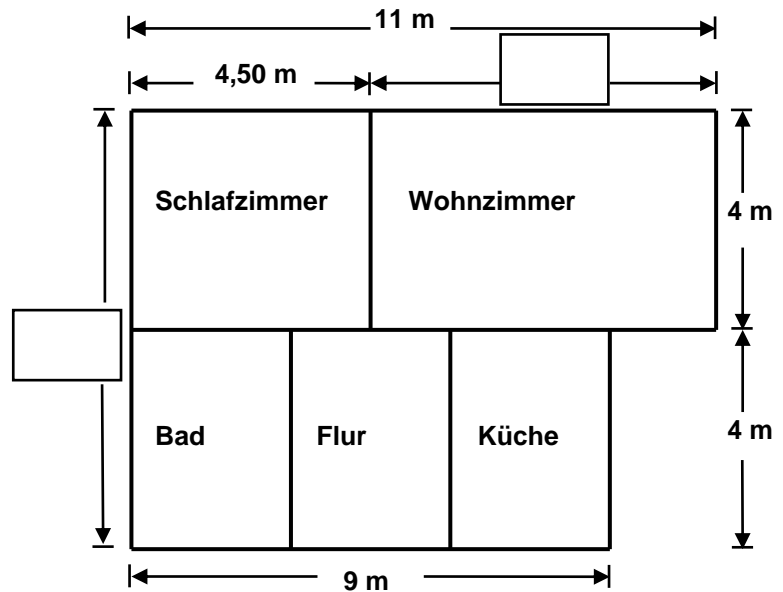

Zeit	Kompetenzbereiche		Anforderungsbereiche		
	Inhaltsbezogene Komp.	Prozessbezogene Komp.	I	II	III
ca. 12 min.	GuM, RuF, FuZ	Mod, Sft	X	X	

13. Berechne den Flächeninhalt.

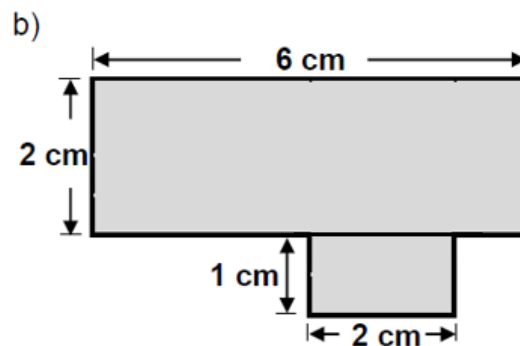
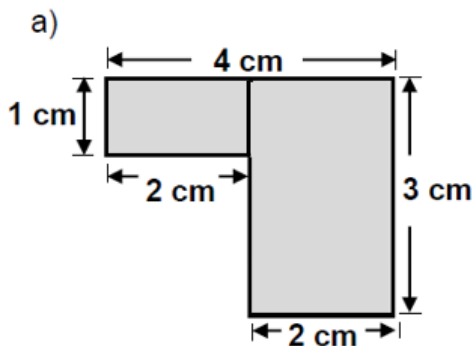

Zeit	Kompetenzbereiche		Anforderungsbereiche		
	Inhaltsbezogene Komp.	Prozessbezogene Komp.	I	II	III
ca. 14 min.	GuM, RuF	Dar, Sft		X	

14. Familie Müller möchte ein 25 m langes und 23 m breites rechteckiges Baugrundstück kaufen. Der Preis beträgt 87 € pro m².

- Berechne die Kosten für das Grundstück. (Rechnung)
- Wie viel Geld kann die Familie sparen, wenn die Länge des Grundstücks um 5 m verkürzt wird? (Rechnung – Antwort)

Zeit	Kompetenzbereiche		Anforderungsbereiche		
	Inhaltsbezogene Komp.	Prozessbezogene Komp.	I	II	III
ca. 7 min.	GuM, RuF, FuZ	Mod, Sft		X	

15. Ein Grundstück ist 1 200 m² groß.

- Für den Bau des Bürogebäudes ist ein Viertel der Fläche vorgesehen. Berechne den Flächeninhalt. (Rechnung)
- Die Hälfte des Grundstücks ist als Grünfläche geplant. Berechne die Fläche. (Rechnung)
- Wie viel m² bleiben für Parkplätze und Wege übrig? (Antwort)



Zeit	Kompetenzbereiche		Anforderungsbereiche		
	Inhaltsbezogene Komp.	Prozessbezogene Komp.	I	II	III
ca. 12 min.	GuM, ZuO	Mod		X	

16. Der Sportplatz von Armina 04 muss erneuert werden.

Armina 04

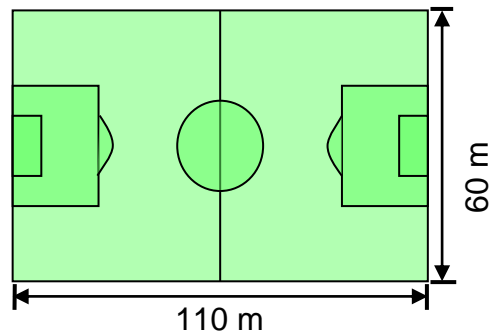

- a) Der Rasen soll neu angelegt werden.
Wie viel m² Rollrasen muss der Platzwart kaufen? (Rechnung - Antwort)
- b) 1 m² Rollrasen kostet 9,79 €.
Wie teuer ist die Erneuerung der gesamten Fläche? (Rechnung - Antwort)
- ☞ Wenn du a) nicht gelöst hast, rechne mit einer Fläche von 6 000 m² weiter.
- c) Die Fläche des Strafraumes (a = 40 m, b = 16 m) muss nach dem Endspiel erneuert werden. Berechne die Kosten. (Rechnung)
- d) Der Platzwart kreiidet die Außenlinie neu ein. Berechne die Länge. (Rechnung)

Zeit	Kompetenzbereiche		Anforderungsbereiche		
	Inhaltsbezogene Komp.	Prozessbezogene Komp.	I	II	III
ca. 12 min.	GuM, RuF, FuZ	Mod, Sft		X	

17. Wie groß ist die Fläche der Insel?

- a) Kreuze an.

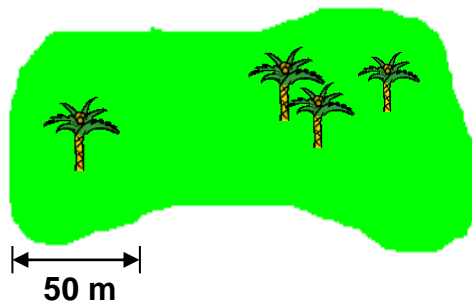

- ungefähr 10 000 m²
- ungefähr 20 000 m²
- ungefähr 30 000 m²

- b) Welche dieser Aussagen helfen dir bei der Lösung? Kreuze an.

- Die Insel hat ungefähr die Form eines Rechtecks.
- Auf der Insel sind 4 Palmen.
- Die Insel ist ungefähr 200 m lang.
- $u = 2 \cdot a + 2 \cdot b$

Zeit	Kompetenzbereiche		Anforderungsbereiche		
	Inhaltsbezogene Komp.	Prozessbezogene Komp.	I	II	III
ca. 8 min.	GuM, RuF	Sft, Pro, Mod, Arg		X	X

18. Auf dem Pausenhof der Waldschule wurde ein Teich angelegt.

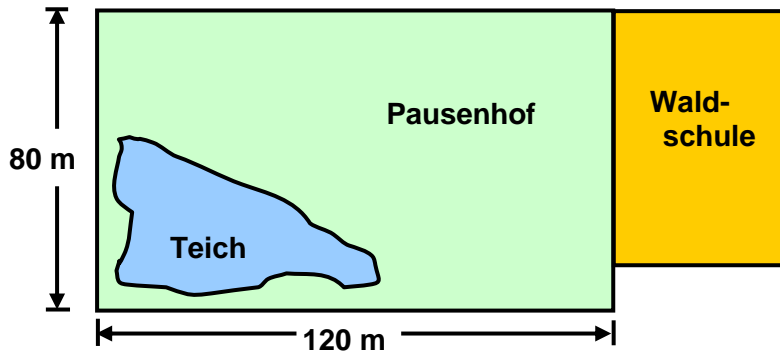

- Berechne die Größe des Pausenhofes. (Rechnung)
- Wie viel m^2 ist der Teich ungefähr groß?
Beschreibe, wie du zu der Lösung gekommen bist.

Zeit	Kompetenzbereiche		Anforderungsbereiche		
	Inhaltsbezogene Komp.	Prozessbezogene Komp.	I	II	III
ca. 10 min.	GuM, RuF	Mod, Sft, Kom		X	X

19. Norderney ist die zweitgrößte Ostfriesische Insel.
Wie viel km^2 ist die Insel ungefähr groß?
Beschreibe, wie du zu der Lösung gekommen bist.

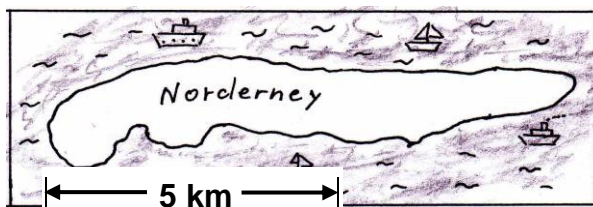

Zeit	Kompetenzbereiche		Anforderungsbereiche		
	Inhaltsbezogene Komp.	Prozessbezogene Komp.	I	II	III
ca. 8 min.	GuM, RuF	Pro, Sft, Kom, Mod		X	X

20. Zeichne folgende Kreise. Berechne dann Umfang und Flächeninhalt.

- a) $r = 4 \text{ cm}$ b) $d = 13 \text{ cm}$ c) $r = 55 \text{ mm}$
 d) $d = 6 \text{ cm}$ e) $r = 2,5 \text{ cm}$ f) $d = 32 \text{ mm}$

Zeit	Kompetenzbereiche		Anforderungsbereiche		
	Inhaltsbezogene Komp.	Prozessbezogene Komp.	I	II	III
ca. 15 min.	GuM, RuF	Dar, Sft	X		

21. Berechne Umfang und Flächeninhalt der Schilder.



$r = 19,5 \text{ cm}$



$d = 420 \text{ mm}$

Zeit	Kompetenzbereiche		Anforderungsbereiche		
	Inhaltsbezogene Komp.	Prozessbezogene Komp.	I	II	III
ca. 8 min.	GuM, RuF	Sft	X		

22. Der Gärtner bepflanzt 2 kreisrunde Beete mit Rosenstöcken.

$d = 330 \text{ cm}$

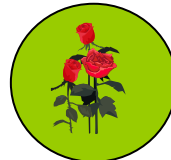
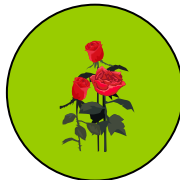

$r = 135 \text{ cm}$

- a) Berechne jeweils den Flächeninhalt der Blumenbeete. (Rechnung)
 b) Der Gärtner pflanzt 5 Rosenstöcke pro m^2 . Wie viele Rosenstöcke benötigt er? (Rechnung – Antwort)

Wenn du a) nicht gelöst hast, rechne mit einer Gesamtfläche von 9 m^2 weiter.

Zeit	Kompetenzbereiche		Anforderungsbereiche		
	Inhaltsbezogene Komp.	Prozessbezogene Komp.	I	II	III
ca. 10 min.	GuM, RuF, FuZ	Mod, Sft	X	X	

23. Max baut ein Glücksrad.

- a) Max sägt die runde Scheibe aus einer quadratischen Holzplatte aus.
Wie lang müssen die Seiten der Holzplatte mindestens sein? (Rechnung - Antwort)

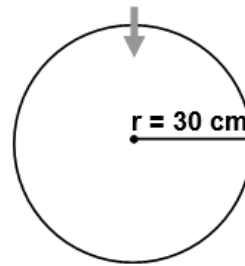

- b) Wie groß ist der Flächeninhalt der runden Scheibe? (Rechnung – Antwort)

- c) Max hat eine Holzplatte, die einen Flächeninhalt von $A = 6\,400\text{ cm}^2$ hat.

Aus dieser Platte sägt er die runde Scheibe aus.

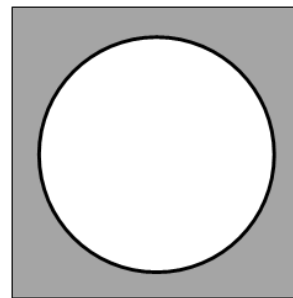

$A_{\text{Holzplatte}} = 6\,400\text{ cm}^2$

Wie groß ist der Flächeninhalt der grauen Restfläche? (Rechnung - Antwort)

 Wenn du b) nicht gelöst hast, rechne mit einem Flächeninhalt von $2\,500\text{ cm}^2$ weiter.

Zeit	Kompetenzbereiche		Anforderungsbereiche		
	Inhaltsbezogene Komp.	Prozessbezogene Komp.	I	II	III
ca. 10 min.	GuM, RuF	Dar, Sft		X	

24. Berechne das Volumen des Würfels. (Rechnung)

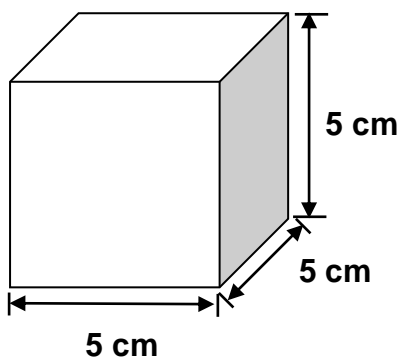

Zeit	Kompetenzbereiche		Anforderungsbereiche		
	Inhaltsbezogene Komp.	Prozessbezogene Komp.	I	II	III
ca. 3 min.	GuM, RuF	Sft	X	X	

25.

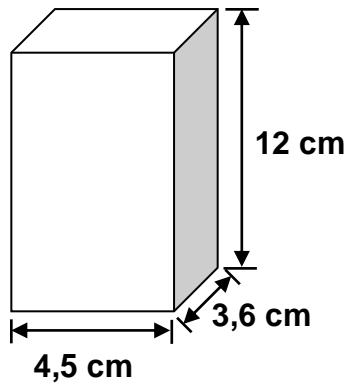

a) Berechne das Volumen des Quaders. (Rechnung)

b) Ergänze die Sätze:

Dieser Quader hat _____ unterschiedlich große Flächen.

Die gegenüberliegenden Flächen sind _____ .

Zeit	Kompetenzbereiche		Anforderungsbereiche		
	Inhaltsbezogene Komp.	Prozessbezogene Komp.	I	II	III
ca. 5 min.	GuM, RuF	Sft, Kom	X	X	

26. Eine Baugrube mit rechteckiger Grundfläche ist 23 m lang, 14 m breit und 3,50 m tief.

a) Wie viel m^3 Erde müssen abgefahren werden?
(Rechnung - Antwort)

b) Ein Lastwagen kann $7 m^3$ Erde laden. Wie viele Fahrten sind erforderlich? (Rechnung - Antwort)

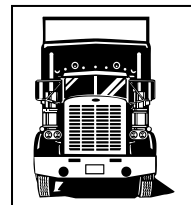

 Wenn du a) nicht gelöst hast, rechne mit $1000 m^3$ Erde weiter.

Zeit	Kompetenzbereiche		Anforderungsbereiche		
	Inhaltsbezogene Komp.	Prozessbezogene Komp.	I	II	III
ca. 6 min.	GuM, RuF, FuZ	Mod, Sft	X	X	

27. Alex hat sich ein neues Aquarium gekauft.

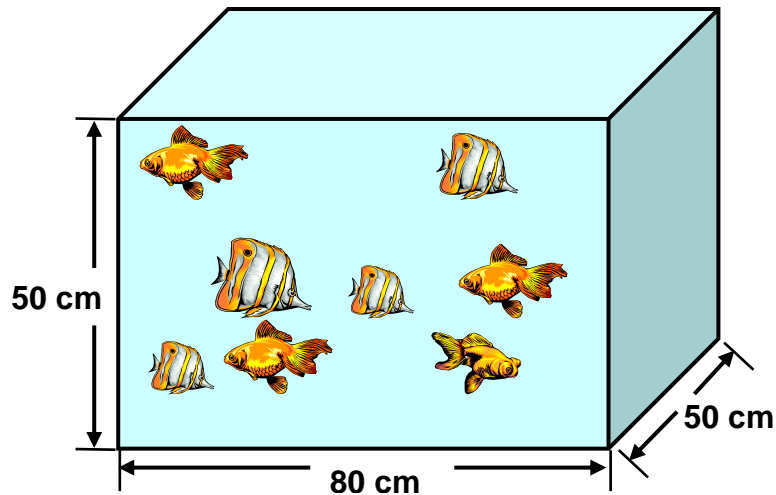

- a) Wie viel Liter Wasser passen in das Aquarium?
Beachte: $1 \ell = 1\,000 \text{ cm}^3$. (Rechnung – Antwort)
- b) Ein Fisch braucht mindestens 5ℓ Wasser.
Wie viele Fische kann Alex in sein Aquarium setzen?
(Rechnung – Antwort)

Wenn du a) nicht gelöst hast, rechne mit 150ℓ Wasser weiter.

Zeit	Kompetenzbereiche		Anforderungsbereiche		
	Inhaltsbezogene Komp.	Prozessbezogene Komp.	I	II	III
ca. 7 min.	GuM, RuF, FuZ	Mod, Sft	X	X	

28. Der Schwimmunterricht findet im Freibad statt.
Das Becken ist 25 m lang und 12 m breit.

- a) Berechne die Größe der Wasseroberfläche.
(Rechnung)
- b) $\frac{1}{3}$ des Beckens wird für den Sportunterricht genutzt. Wie viel m^2 sind das?
(Rechnung – Antwort)



Wenn du a) nicht gelöst hast, rechne mit einer Oberfläche von 240 m^2 weiter.

- c) Das Becken ist 2 m tief. Wie viel m^3 Wasser werden eingefüllt?
(Rechnung - Antwort)

Zeit	Kompetenzbereiche		Anforderungsbereiche		
	Inhaltsbezogene Komp.	Prozessbezogene Komp.	I	II	III
ca. 8 min.	GuM, RuF, ZuO	Mod, Sft	X	X	

Kompetenzbereich: Funktionaler Zusammenhang

1. Berechne die fehlenden Werte.

a) Kerzen		b) Tischdecken		c) Äpfel		d) Mett	
Anzahl	Preis	Anzahl	Preis	kg	Preis	kg	Preis
1	1,50 €	1	13,50 €	6 kg	8,40 €	1 kg	5,90 €
3	€	5	€	1 kg	€	100 g	€

Zeit	Kompetenzbereiche		Anforderungsbereiche		
	Inhaltsbezogene Komp.	Prozessbezogene Komp.	I	II	III
ca. 5 min.	ZuO, FuZ		X		

2. Wie viel € müssen die Fahrer bezahlen? (Rechnung - Antwort)

Preise	
1 l Super E10	1,90 €
1 l Super	1,95 €
1 l Diesel	1,86 €

a)

b)

c)

Zeit	Kompetenzbereiche		Anforderungsbereiche		
	Inhaltsbezogene Komp.	Prozessbezogene Komp.	I	II	III
ca. 5 min.	ZuO, FuZ	Mod	X		

3. Ein Liter Super E10 kostet 1,90 €.

- Berechne für jedes Auto die Kosten für 100 gefahrene Kilometer. (Rechnung)
- Berechne für jedes Auto die Kosten für 400 gefahrene Kilometer. (Rechnung)

Verbrauch: 5,5 l pro 100 km	Verbrauch: 8 l pro 100 km	Verbrauch: 13,8 l pro 100 km

Zeit	Kompetenzbereiche		Anforderungsbereiche		
	Inhaltsbezogene Komp.	Prozessbezogene Komp.	I	II	III
ca. 8 min.	ZuO, FuZ	Mod	X	X	

4. Berechne die Einnahmen des Kaufhauses.

Artikel	Einzelpreis	verkauft	Einnahmen
Inliner	65,60 €	9	
Fußball	29,99 €	34	
Film-DVD	7,95 €	29	

Gesamteinnahmen: _____ €

Zeit	Kompetenzbereiche		Anforderungsbereiche		
	Inhaltsbezogene Komp.	Prozessbezogene Komp.	I	II	III
ca. 5 min.	FuZ		X		

5. Berechne die fehlenden Preise.

Einzelpreis	45,30 €	109,39 €	92,45 €		105,45 €	41,50 €
Anzahl	45	9	14	5	39	
Gesamtpreis				74,50 €		124,50 €

Zeit	Kompetenzbereiche		Anforderungsbereiche		
	Inhaltsbezogene Komp.	Prozessbezogene Komp.	I	II	III
ca. 5 min.	FuZ, ZuO	Mod	X	X	

6. Bei welchem der beiden Angebote ist der Einzelpreis niedriger? Kreuze an.

- a) 5 Brötchen für 2,00 € oder 2 Brötchen für 0,90 €
- b) 2 T-Shirts für 22,60 € oder 4 T-Shirts für 43,60 €
- c) 7 Stifte für 4,06 € oder 5 Stifte für 2,30 €
- d) 6 Kiwis für 1,92 € oder 10 Kiwis für 2,80 €

Zeit	Kompetenzbereiche		Anforderungsbereiche		
	Inhaltsbezogene Komp.	Prozessbezogene Komp.	I	II	III
ca. 7 min.	FuZ, ZuO	Mod		X	

7. In einem Prospekt wird für Urlaub in der Lüneburger Heide geworben:

Pension Panorama
7 Tage 308 €

Gasthaus Heide
10 Tage 500 €

Hotel Wilseder Berg
8 Tage 656 €

- a) Berechne für jedes Angebot den Preis für einen Tag. (Rechnung)
b) Für welches Angebot würdest du dich entscheiden? Begründe.

Zeit	Kompetenzbereiche		Anforderungsbereiche		
	Inhaltsbezogene Komp.	Prozessbezogene Komp.	I	II	III
ca. 7 min.	FuZ, ZuO	Mod, Arg		X	

8. Aysel benötigt 2 kg Speisequark.

Preisbrecher

- Speisequark 500g 0,80 €
- Schokolade 200g 1,20 €
- Jogurt 500g 0,75 €
- Götterspeise 200g 1,28 €
- Traumcreme 400g 3,60 €

Gut und günstig

- Speisequark 200g 0,38 €
- Schokolade 300g 1,89 €
- Jogurt 300g 0,42 €
- Götterspeise 300g 2,10 €
- Traumcreme 600g 5,10 €

(Bildquelle: Schroedel, Hannover 2001, S. 167)

- a) Wie viel Euro muss sie in den Geschäften jeweils bezahlen?
(Rechnung – Antwort)
- b) Wie viel spart Aysel, wenn sie sich für das günstigere Angebot entscheidet?
(Rechnung – Antwort)

☞ Wenn du a) nicht gelöst hast, rechne weiter mit:
Preisbrecher: 3,60 € Gut und günstig: 4,00 €

Zeit	Kompetenzbereiche		Anforderungsbereiche		
	Inhaltsbezogene Komp.	Prozessbezogene Komp.	I	II	III
ca. 8 min.	FuZ, ZuO	Mod		X	

9. Ayla und Peter wollen für 12 Personen Waffeln backen.

Waffeln (4 Personen)	
300 g	Mehl
0,3 l	Milch
4	Eier
100 g	Zucker
1 TL	Backpulver

a) Schreibe das Rezept für 12 Personen.

b) Welche Fragen kannst du beantworten? Kreuze an.

- Wie viel Milch wird benötigt?
- In einer Packung Mehl ist 1 kg.
Wie viele Packungen benötigen sie?
- Wie viele Waffeln bekommt jedes Kind?

Zeit	Kompetenzbereiche		Anforderungsbereiche		
	Inhaltsbezogene Komp.	Prozessbezogene Komp.	I	II	III
ca. 8 min.	FuZ, ZuO	Mod	X	X	

10. Berechne die fehlenden Werte.

a) Kiwis

Anzahl	Preis
3	1,20 €
1	€
7	€

b) Melonen

Anzahl	Preis
2	3,90 €
1	€
5	€

c) Bücher

Anzahl	Preis
4	23,96 €
1	€
3	€

d) Hefte

Anzahl	Preis
5	
1	
6	7,14 €

Zeit	Kompetenzbereiche		Anforderungsbereiche		
	Inhaltsbezogene Komp.	Prozessbezogene Komp.	I	II	III
ca. 6 min.	FuZ, ZuO		X		

11. Herr Müller tankt 50 l und muss dafür 95 € zahlen.
Herr Berg tankt 22 l des gleichen Treibstoffs.

Wie viel Euro muss Herr Berg zahlen? Rechne in der Tabelle. (Rechnung)

Zeit	Kompetenzbereiche		Anforderungsbereiche		
	Inhaltsbezogene Komp.	Prozessbezogene Komp.	I	II	III
ca. 5 min.	ZuO, FuZ	Mod		X	

12. Auf einer Baustelle soll eine Grube ausgebagert werden.
3 Bagger benötigen für die Arbeit jeweils 8 Stunden.

Wie lange benötigen 4 Bagger? (Rechnung – Antwort)

Zeit	Kompetenzbereiche		Anforderungsbereiche		
	Inhaltsbezogene Komp.	Prozessbezogene Komp.	I	II	III
ca. 5 min.	ZuO, FuZ	Mod		X	

13. Tobias kauft ein Handy. Ihm werden zwei Tarife angeboten:

Tarif A	
Monatsgrundpreis	Kosten pro Minute
9,90 €	0,06 €

Tarif B	
Monatsgrundpreis	Kosten pro Minute
0,- €	0,09 €

- a) Welches der folgenden Schaubilder zeigt Tarif A und welches zeigt Tarif B?
Begründe deine Entscheidung.

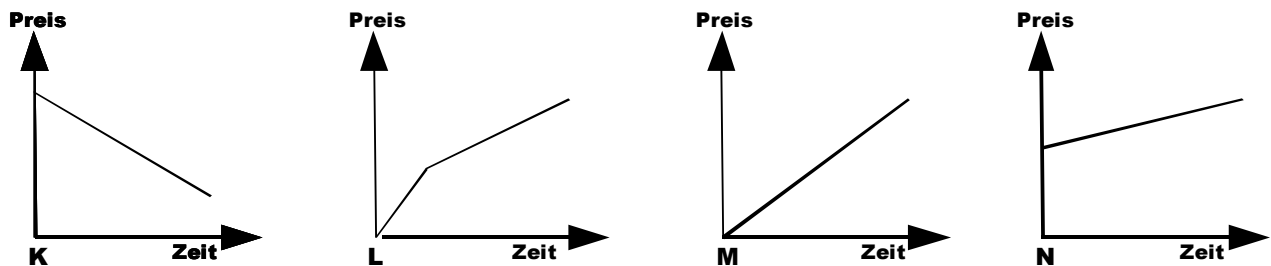

- b) Wie teuer ist ein Gespräch im Tarif B, das 5 Minuten dauert?
(Rechnung – Antwort)
- c) Welchen Tarif empfehlst du bei einer monatlichen Gesprächszeit von 100 Minuten? Begründe.

Zeit	Kompetenzbereiche		Anforderungsbereiche		
	Inhaltsbezogene Komp.	Prozessbezogene Komp.	I	II	III
ca. 12 min.	FuZ, DuZ	Mod, Arg, Dar		X	X

14. Der Auftritt des Chores dauert 80 Minuten. Von den 40 Sängerinnen und Sängern sind ein Viertel erkrankt.

Wie lange dauert jetzt die Aufführung?

Zeit	Kompetenzbereiche		Anforderungsbereiche		
	Inhaltsbezogene Komp.	Prozessbezogene Komp.	I	II	III
ca. 2 min.	FuZ	Kom		X	

15. Timo hat einen Sack Hundefutter gekauft.

Diese Menge reicht für seinen Hund für 30 Tage.

Wenn mehr Hunde davon fressen, reicht das Futter nicht so lange.

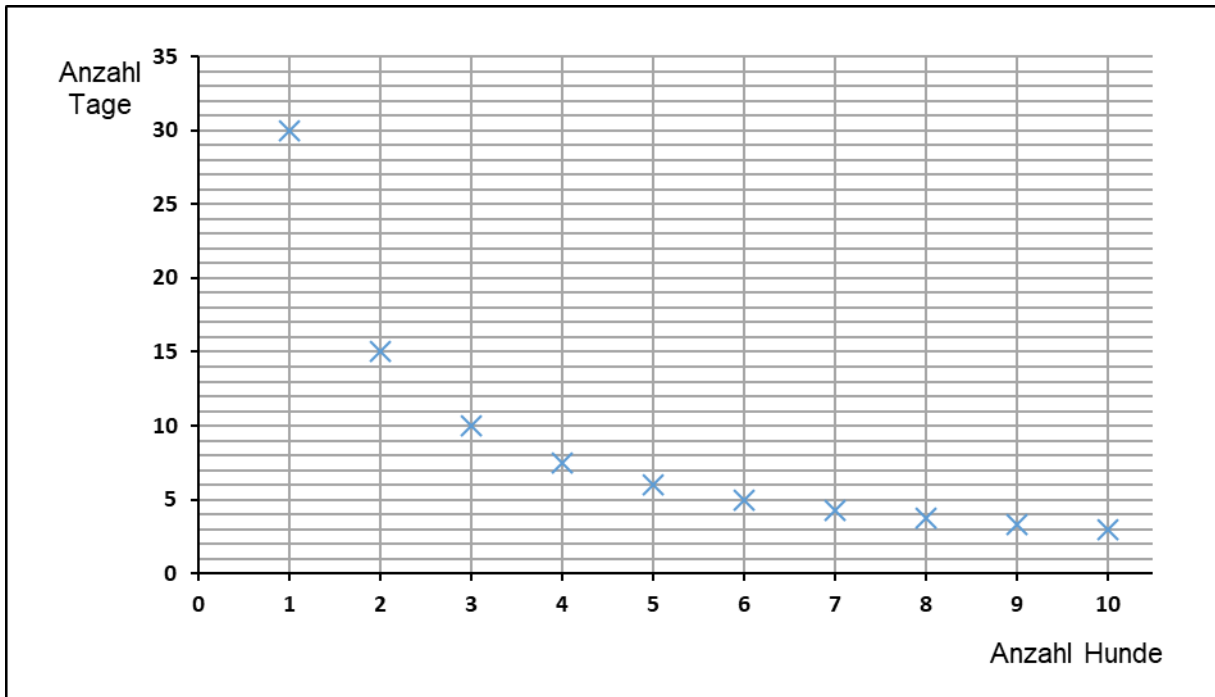

a) Lies die fehlenden Werte aus der Grafik ab und trage sie in die Tabelle ein.

Anzahl der Hunde	1	2	3	4	5	6	10
Anzahl der Tage	30						

b) Welche Aussage ist wahr? Welche Aussage ist falsch? Kreuze an.

	wahr	falsch
Je mehr Hunde fressen, desto schneller ist der Sack leer.	<input type="checkbox"/>	<input type="checkbox"/>
Je kleiner die Hunde sind, desto mehr fressen sie.	<input type="checkbox"/>	<input type="checkbox"/>
Je weniger Hunde fressen, desto schneller ist der Sack leer.	<input type="checkbox"/>	<input type="checkbox"/>
Wenn halb so viele Hunde fressen, reicht das Futter doppelt so lange.	<input type="checkbox"/>	<input type="checkbox"/>

Zeit	Kompetenzbereiche		Anforderungsbereiche		
	Inhaltsbezogene Komp.	Prozessbezogene Komp.	I	II	III
ca. 8 min.	FuZ, DuZ	Dar, Arg		X	

16. Herr Durak möchte mit seinen Freunden zum nächsten Auswärtsspiel des FC Torschuss fahren. Er mietet für die Fahrt einen Kleinbus für 140 €. Die Mitfahrer teilen sich die Kosten.

a) Vervollständige die Tabelle.

Zahl der Mitfahrer	1	2	3	4	5	6	7	8
Preis pro Person in €	140							

b) Zeichne die fehlenden Kreuze im Diagramm ein und verbinde sie.

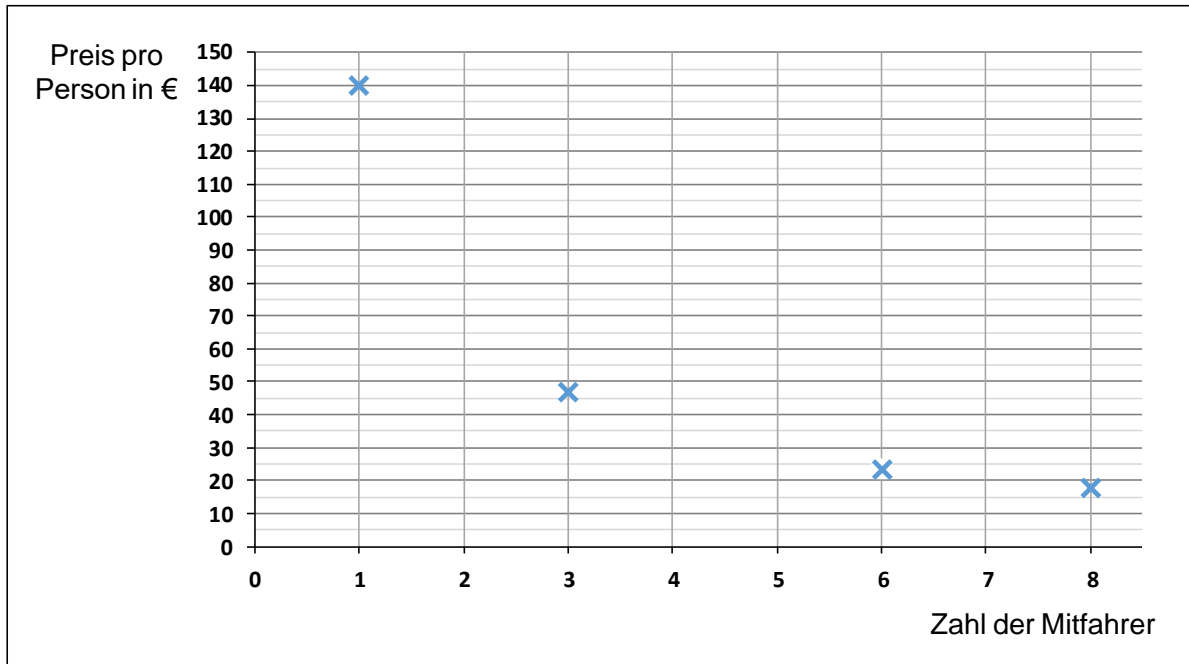

c) Vervollständige den Satz:

Je mehr Personen zum Spiel mitfahren, desto _____ wird die Fahrt für den Einzelnen.

Zeit	Kompetenzbereiche		Anforderungsbereiche		
	Inhaltsbezogene Komp.	Prozessbezogene Komp.	I	II	III
ca. 10 min.	FuZ, DuZ	Dar, Kom		X	

17. Sind die Zuordnungen proportional, umgekehrt proportional (antiproportional) oder nicht proportional? Kreuze an.

	proportional	umgekehrt proportional (antiproportional)	nicht proportional
Zwei Eis kosten 3,60 €. Vier Eis kosten 7,20 €.			
Morgens wird eine Temperatur von 7°C gemessen. 6 Stunden später sind es schon 14°C.			
Um ein Becken leer zu pumpen, brauchen 6 Pumpen 12 h. 3 Pumpen brauchen 24 h.			
Ein LKW fährt 12-mal, um Bauschutt abzutransportieren. 4 LKW fahren dafür jeweils 3-mal.			
Herr Müller benötigt normalerweise 45 min für den Weg zur Arbeit. Gestern hat er wegen eines Staus 60 min gebraucht.			
Herr Berg fährt täglich 25 km zu seinem Arbeitsplatz. In 5 Tagen fährt er 125 km.			
Ein Brötchen kostet 20 Cent. Eine Tüte mit 5 Brötchen kostet 80 Cent.			

Zeit	Kompetenzbereiche		Anforderungsbereiche		
	Inhaltsbezogene Komp.	Prozessbezogene Komp.	I	II	III
ca. 5 min.	FuZ, ZuO	Mod, Kom		X	

Kompetenzbereich: Zahlen und Operationen

1. Drei aufeinanderfolgende Zahlen haben die Summe 51. Wie heißen die Zahlen?

Zeit	Kompetenzbereiche		Anforderungsbereiche		
	Inhaltsbezogene Komp.	Prozessbezogene Komp.	I	II	III
ca. 2 min.	ZuO	Pro		X	

2. Benenne den Prozentsatz.

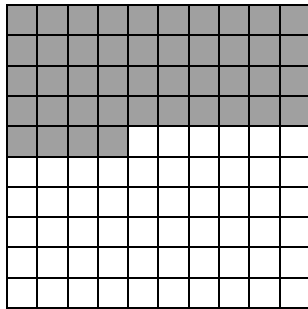

_____ %

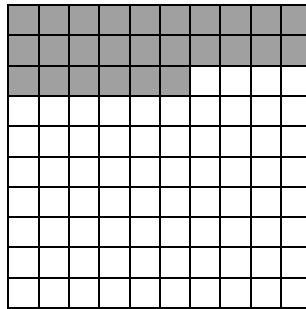

_____ %

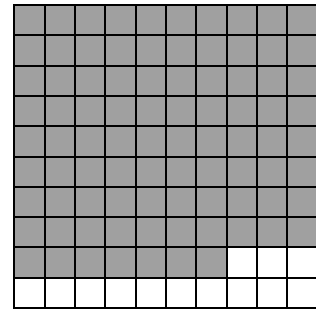

_____ %

Zeit	Kompetenzbereiche		Anforderungsbereiche		
	Inhaltsbezogene Komp.	Prozessbezogene Komp.	I	II	III
ca. 2 min.	ZuO		X		

3. Zeichne die angegebenen Werte ein.

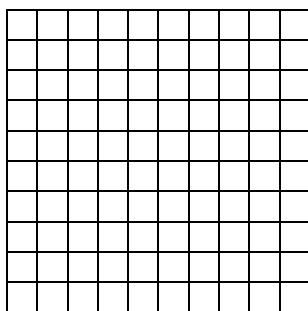

62 %

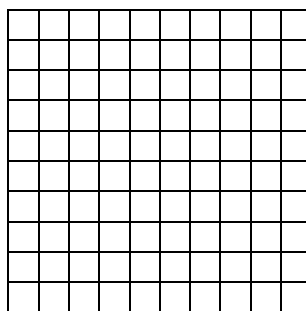

$\frac{45}{100}$

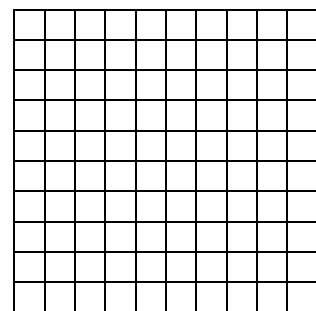

$\frac{9}{10}$

Zeit	Kompetenzbereiche		Anforderungsbereiche		
	Inhaltsbezogene Komp.	Prozessbezogene Komp.	I	II	III
ca. 5 min.	ZuO	Dar	X		

4. Färbe den Bruchteil und schreibe als Prozentzahl.

	_____ %		_____ %		_____ %
$\frac{1}{2}$		$\frac{1}{4}$		$\frac{3}{4}$	

Zeit	Kompetenzbereiche		Anforderungsbereiche		
	Inhaltsbezogene Komp.	Prozessbezogene Komp.	I	II	III
ca. 5 min.	ZuO	Dar	X		

5. Berechne.

a) 50 % von 3 000 € 70 % von 2 100 € 90 % von 350 €	b) 15 % von 32 500 Einwohnern 63 % von 33 500 Einwohnern 87 % von 2 088 Einwohnern	c) 20 % von 6864 kg 5 % von 85,750 kg 18 % von 69,750 kg
---	--	--

Zeit	Kompetenzbereiche		Anforderungsbereiche		
	Inhaltsbezogene Komp.	Prozessbezogene Komp.	I	II	III
ca. 10 min.	ZuO, FuZ		X		

6. Bei einer Verkehrskontrolle der Polizei werden 3875 Autos überprüft.
8 % der Autos weisen Mängel an den Reifen auf.

Wie viele Autos haben Mängel an den Reifen?
(Rechnung – Antwort)





Zeit	Kompetenzbereiche		Anforderungsbereiche		
	Inhaltsbezogene Komp.	Prozessbezogene Komp.	I	II	III
ca. 5 min.	ZuO	Mod		X	

7. Räumungsverkauf bei Sport-Check

Im Werbeprospekt sind der Firma zwei Fehler unterlaufen.
Überprüfe die neuen Preise und berichtige die falschen Angaben.

Räumungsverkauf **alles 25 % günstiger !**

a)  60 €

b)  29 €

c)  525 €

d)  6,90 €

Zeit	Kompetenzbereiche		Anforderungsbereiche		
	Inhaltsbezogene Komp.	Prozessbezogene Komp.	I	II	III
ca. 8 min.	ZuO, FuZ	Mod		X	

8. Ein Auto kostet 19 900 €.

Das Autohaus erhöht alle Preise um 4%.

Wie hoch ist der neue Preis des Autos? (Rechnung – Antwort)

Zeit	Kompetenzbereiche		Anforderungsbereiche		
	Inhaltsbezogene Komp.	Prozessbezogene Komp.	I	II	III
ca. 8 min.	ZuO, FuZ	Mod		X	

9. Ein Geschäft bietet zwei Angebote für den Kauf eines Smartphones an.

A 24 Monatsraten
- jede Rate 23 €



B Preis: 449 €
bei Barzahlung
10 % Rabatt

a) Berechne die Kosten für beide Angebote. (Rechnung)

b) Für welches Angebot entscheidest du dich? Begründe.

Zeit	Kompetenzbereiche		Anforderungsbereiche		
	Inhaltsbezogene Komp.	Prozessbezogene Komp.	I	II	III
ca. 8 min.	ZuO, FuZ	Mod, Arg		X	

10. Handwerkerrechnungen:

Beispiel: Autoreparatur	
Material	689,60 €
Arbeitszeit	<u>129,40 €</u>
Summe	819,00 €
Mehrwertsteuer 19%	<u>155,61 €</u>
Gesamtpreis	<u>974,61 €</u>

Dachreparatur		Heizungsreparatur		Fenstereinbau	
Material	234,55 €	Material	58,66 €	Material	434,55 €
Arbeitszeit	<u>120,45 €</u>	Arbeitszeit	<u> €</u>	Arbeitszeit	<u> €</u>
Summe	, €	Summe	124,50 €	Summe	795,00 €
Mehrwertsteuer 19%	_____	Mehrwertsteuer 19%	_____	Mehrwertsteuer 19%	_____
Gesamtpreis	_____	Gesamtpreis	_____	Gesamtpreis	_____

**Berechne die fehlenden Angaben und den jeweiligen Gesamtpreis.
Runde, falls nötig.**

Zeit	Kompetenzbereiche		Anforderungsbereiche		
	Inhaltsbezogene Komp.	Prozessbezogene Komp.	I	II	III
ca. 12 min.	ZuO	Mod		X	

11. Drei Freunde reisen mit einem Bus von Hamburg nach München.

- a) Der Normalpreis beträgt pro Person 69 €.

Wie viel Euro bezahlen sie zusammen beim Normalpreis? (Rechnung – Antwort)
- b) Wenn sie rechtzeitig buchen, bekommen sie 25 % Rabatt.

Wie viel Euro sparen die drei Freunde insgesamt, wenn sie den Rabatt nutzen? (Rechnung – Antwort)

 Wenn du a) nicht gelöst hast, rechne mit einem Normalpreis von 240 € weiter.

Zeit	Kompetenzbereiche		Anforderungsbereiche		
	Inhaltsbezogene Komp.	Prozessbezogene Komp.	I	II	III
ca. 7 min.	ZuO, FuZ	Mod		X	

Kompetenzbereich: Daten und Zufall

1. Niederschläge in Madrid

a) Lies die Werte für die Monate Januar bis Juni ab und trage sie in die Tabelle ein.

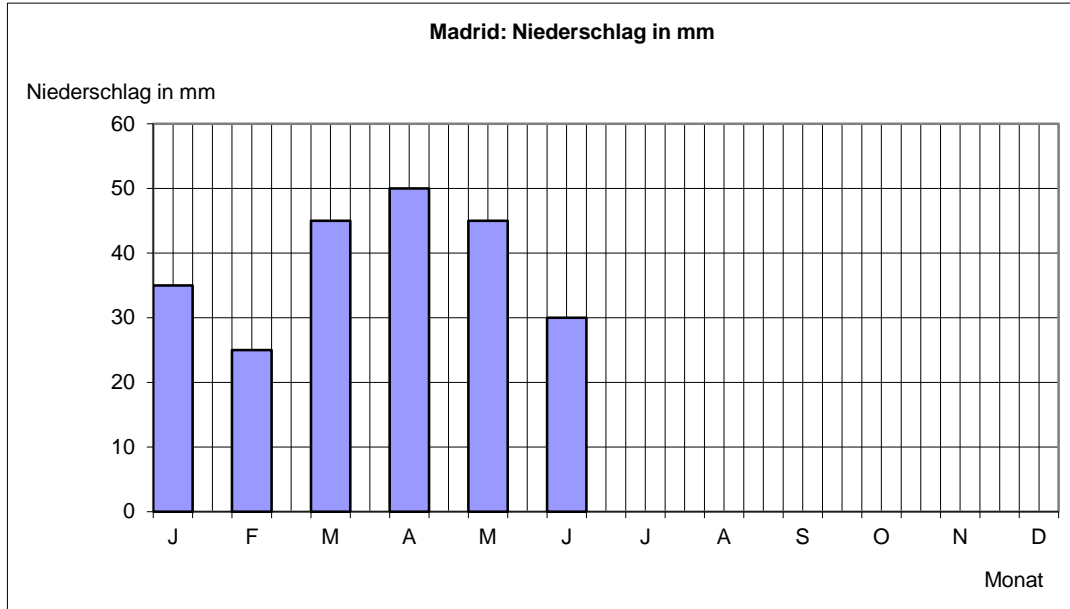

Monat	J	F	M	A	M	J	J	A	S	O	N	D
Niederschlag in mm							10	15	30	35	50	45

b) Zeichne die Säulen für die Monate Juli bis Dezember in das Diagramm ein.

Zeit	Kompetenzbereiche		Anforderungsbereiche		
	Inhaltsbezogene Komp.	Prozessbezogene Komp.	I	II	III
ca. 8 min.	DuZ	Dar	X	X	

2. Niederschläge in Hannover

Fertige zu der Tabelle ein Säulendiagramm an.
Die Einteilung der Achsen kannst du frei wählen.

Monat	J	F	M	A	M	J	J	A	S	O	N	D
Niederschlag in mm	40	45	35	50	55	65	85	70	55	50	50	45

Zeit	Kompetenzbereiche		Anforderungsbereiche		
	Inhaltsbezogene Komp.	Prozessbezogene Komp.	I	II	III
ca. 10 min.	DuZ	Dar	X	X	

3. Eine Schülerfirma betreibt den Schulkiosk.

- a) Trage die Einnahmen für die Tage Montag bis Mittwoch in die Tabelle ein.
 b) Zeichne die Säulen für Donnerstag und Freitag in das Diagramm.

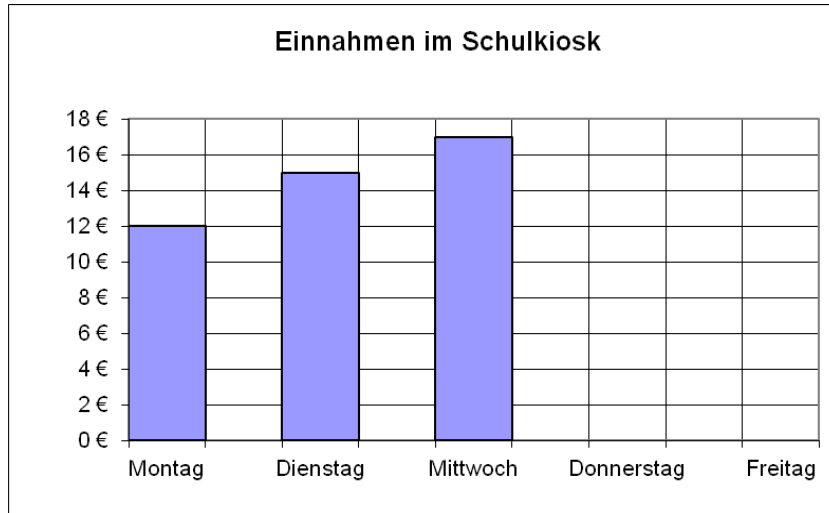

Wochentag	Montag	Dienstag	Mittwoch	Donnerstag	Freitag
Einnahmen				14 €	13 €

Zeit	Kompetenzbereiche		Anforderungsbereiche		
	Inhaltsbezogene Komp.	Prozessbezogene Komp.	I	II	III
ca. 5 min.	DuZ, ZuO	Dar, Mod	X	X	

4. Die Tabelle zeigt, wie die Schülerinnen und Schüler zur Schule kommen. Stelle die Daten in einem Balkendiagramm dar.

Bus	Fahrrad	zu Fuß	sonstiges
55	25	31	7

Zeit	Kompetenzbereiche		Anforderungsbereiche		
	Inhaltsbezogene Komp.	Prozessbezogene Komp.	I	II	III
ca. 8 min.	DuZ	Dar	X	X	

5. Anna und Judith planen eine Fahrradtour auf dem Weserradweg von Oberweser bis Bremen.

Weserradweg Oberweser bis Bremen Gesamtstrecke: 315 km	
1. Tag Oberweser bis Bad Karlshafen	20 km
2. Tag Bad Karlshafen bis Höxter	25 km
3. Tag Höxter bis Hameln	60 km
4. Tag Hameln bis Minden	65 km
5. Tag Minden bis Nienburg	55 km
6. Tag Nienburg bis Verden	60 km
7. Tag Verden bis Bremen	___ km

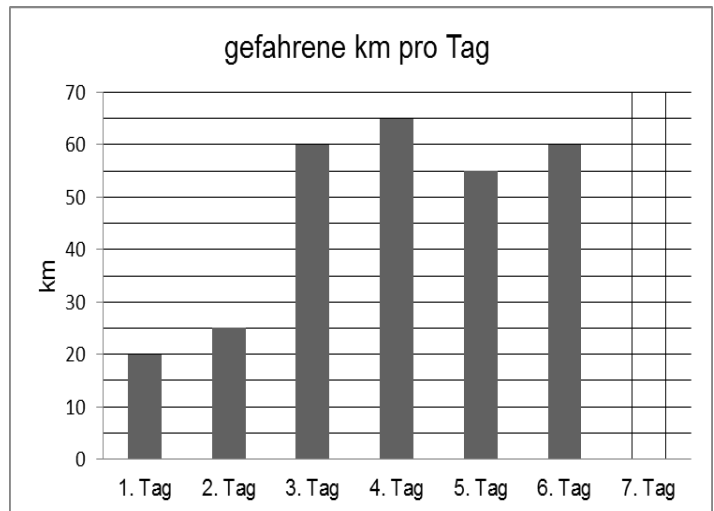

- a) Wie viel km sind sie am letzten Tag gefahren? Berechne und ergänze in der Tabelle. (Rechnung)
- b) Ergänze die fehlende Säule im Schaubild.

Zeit	Kompetenzbereiche		Anforderungsbereiche		
	Inhaltsbezogene Komp.	Prozessbezogene Komp.	I	II	III
ca. 15 min.	DuZ, ZuO	Mod, Dar		X	

6. In dieser Grafik siehst du, wie Jugendliche ihre Freizeit verbringen.

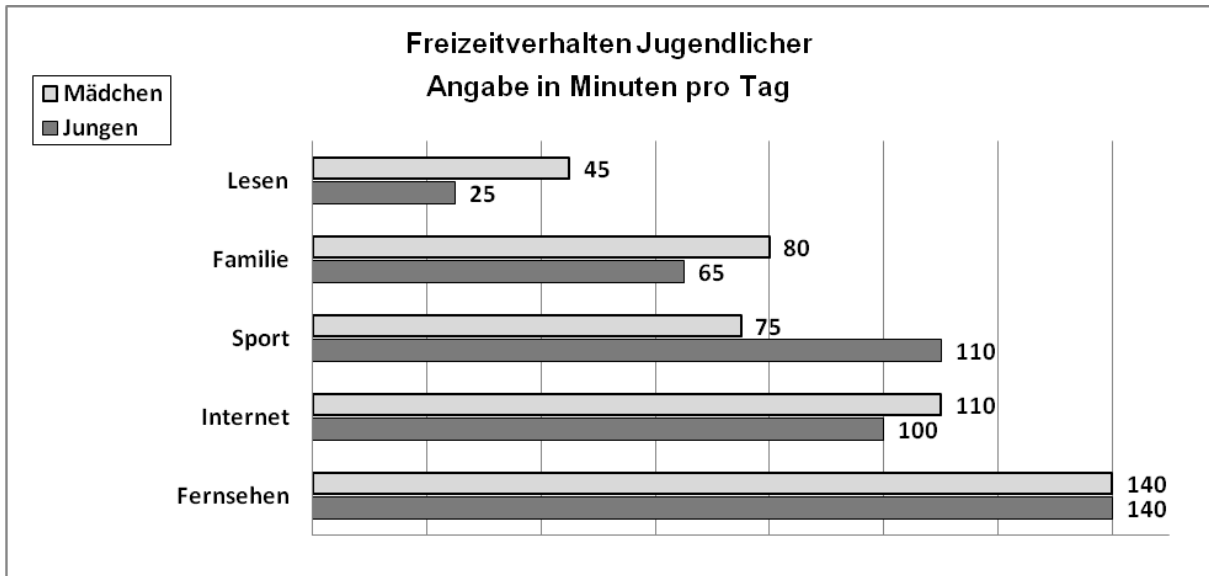

a) Kannst du diese Fragen beantworten? Kreuze an.

	ja	nein
Wie viele Minuten verbringen Jungen pro Tag mit ihrer Familie?		
Wie viele Minuten schlafen Jungen täglich?		
Wer verbringt mehr Zeit im Internet? Mädchen oder Jungen?		

b) Formuliere zwei eigene Fragen zu der Grafik.

1. _____
2. _____

Zeit	Kompetenzbereiche		Anforderungsbereiche		
	Inhaltsbezogene Komp.	Prozessbezogene Komp.	I	II	III
ca. 10 min.	DuZ	Dar, Arg, Kom	X	X	

7. Die Berufsschule hat folgende Praktikumsplätze:

Bereich	Gartenbau	Ernährung	Metall	Holz	Wirtschaft
Anzahl Plätze	15	30	20	60	40

a) Trage die fehlenden Angaben im Kreisdiagramm ein.

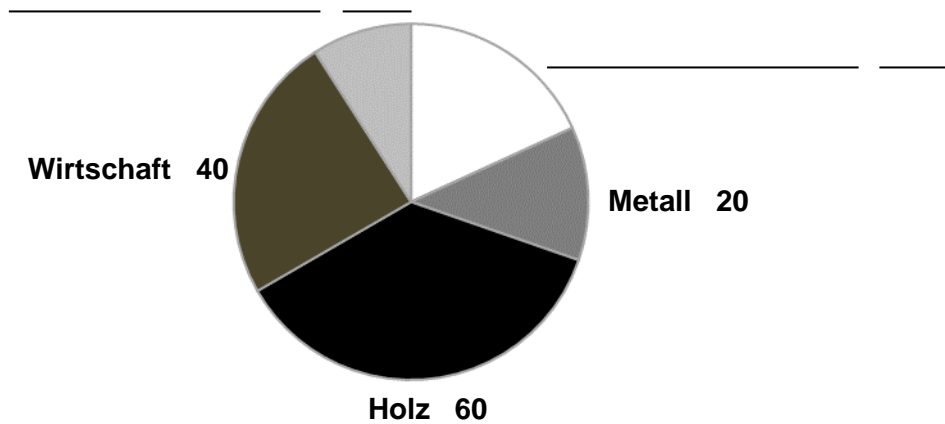

b) Die Schule hat insgesamt _____ Praktikumsplätze.

c) Wahr oder falsch? Kreuze an.

	wahr	falsch
Im Bereich Wirtschaft gibt es die meisten Plätze.	<input type="checkbox"/>	<input type="checkbox"/>
Die Bereiche Metall und Wirtschaft haben zusammen genauso viele Plätze wie der Bereich Holz.	<input type="checkbox"/>	<input type="checkbox"/>
Im Bereich Ernährung gibt es doppelt so viele Plätze wie im Bereich Gartenbau.	<input type="checkbox"/>	<input type="checkbox"/>

Zeit	Kompetenzbereiche		Anforderungsbereiche		
	Inhaltsbezogene Komp.	Prozessbezogene Komp.	I	II	III
ca. 7 min.	DuZ	Dar, Arg, Kom	X	X	

8. Hier siehst du den Fahrplan von Osnabrück nach Berlin mit dem InterCity IC 2245.

Bahnhof/Haltestelle	Ankunft	Abfahrt
Osnabrück Hbf		08:06
Bünde (Westf)	08:24	08:26
Bad Oeynhausen	08:37	08:39
Minden (Westf)	08:47	08:49
Hannover Hbf	09:18	09:21
Wolfsburg	09:54	09:56
Stendal	10:24	10:26
Rathenow		10:43
Berlin Hbf	11:21	

Beantworte die folgenden Fragen:

- Wann fährt der Zug in Hannover ab? (Antwort)
- Wie lang ist die Reisezeit von Osnabrück Hbf bis Berlin? (Rechnung)
- Herr Schmitz fährt von Bad Oeynhausen nach Hannover. Wie lange ist er unterwegs? (Rechnung)
- Der Zug benötigt von Minden bis Rathenow 1 h 52 min. Wann kommt der Zug in Rathenow an? Trage in den Fahrplan ein.
- An welchem Bahnhof hält der Zug am längsten? (Antwort)

Zeit	Kompetenzbereiche		Anforderungsbereiche		
	Inhaltsbezogene Komp.	Prozessbezogene Komp.	I	II	III
ca. 8 min.	DuZ, GuM	Dar, Mod		X	

9. In einem Becher sind schwarze, weiße und graue Perlen. Kreuze die richtigen Aussagen an.

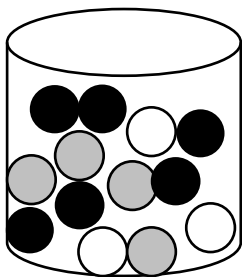

- Es ist möglich, 3 graue Perlen hintereinander zu ziehen.
- Die Wahrscheinlichkeit, am Anfang eine weiße Perle zu ziehen, ist am höchsten.
- Es ist möglich, zuerst eine graue Perle zu ziehen.
- Zum Schluss bleibt immer eine schwarze Perle übrig.

Zeit	Kompetenzbereiche		Anforderungsbereiche		
	Inhaltsbezogene Komp.	Prozessbezogene Komp.	I	II	III
ca. 4 min.	DuZ	Kom		X	

10. Vier Freunde spielen Glücksrad. Jeder Spieler bekommt einen Punkt, wenn das Glücksrad seine Farbe zeigt.

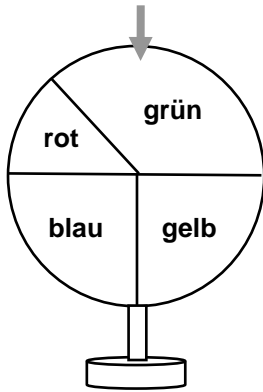

- a) Welche Farbe würdest du wählen?
Begründe:

- b) Wie hoch ist die Wahrscheinlichkeit, dass die Farbe Gelb gewinnt? Kreuze an.

$\frac{1}{2}$

$\frac{1}{3}$

$\frac{1}{4}$

Zeit	Kompetenzbereiche		Anforderungsbereiche		
	Inhaltsbezogene Komp.	Prozessbezogene Komp.	I	II	III
ca. 5 min.	DuZ	Arg		X	

11. Zwei Freunde spielen ein Würfelspiel. Sie werfen jeweils mit 2 Würfeln. Die Augenzahlen werden addiert.

- a) Welche Summen sind möglich?



- b) Du möchtest gewinnen und darfst eine Regel wählen. Wie würdest du dich entscheiden?
Kreuze an.



Du gewinnst, wenn deine Würfelsumme 12 ist.

Du gewinnst, wenn deine Würfelsumme 7 ist.

- c) Begründe deine Entscheidung.

Zeit	Kompetenzbereiche		Anforderungsbereiche		
	Inhaltsbezogene Komp.	Prozessbezogene Komp.	I	II	III
ca. 8 min.	DuZ	Arg		X	X

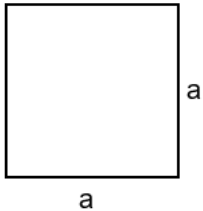
Zugelassene Formelsammlung für die Abschlussprüfung Förderschule Schwerpunkt Lernen Klasse 9

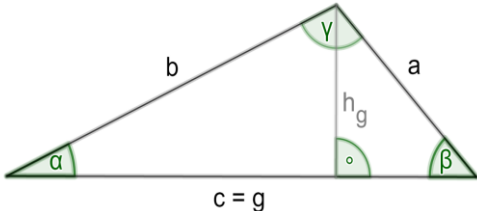
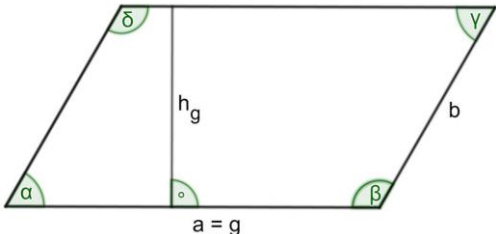
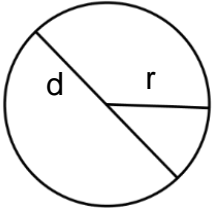
Flächen		
	<p>Quadrat</p> <p>$u = 4 \cdot a$</p> <p>$A = a \cdot a$</p>	
	<p>Rechteck</p> <p>$u = 2 \cdot a + 2 \cdot b$</p> <p>$A = a \cdot b$</p>	
	<p>Dreieck</p> <p>$u = a + b + c$</p> <p>$A = \frac{g \cdot h_g}{2}$</p> <p>Winkelsumme Δ: $\alpha + \beta + \gamma = 180^\circ$</p>	
	<p>Parallelogramm</p> <p>$u = 2 \cdot g + 2 \cdot b$</p> <p>$A = g \cdot h_g$</p>	
 <p style="margin-left: 20px;">$\pi \approx 3,14$</p>	<p>Kreis</p> <p>$u = 2 \cdot \pi \cdot r$</p> <p style="text-align: center;">oder</p> <p>$u = \pi \cdot d$</p> <p>$A = \pi \cdot r \cdot r$</p> <p style="text-align: center;">oder</p> <p>$A = \pi \cdot r^2$</p>	

Körper

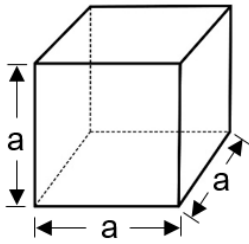

Würfel

$$V = a \cdot a \cdot a$$

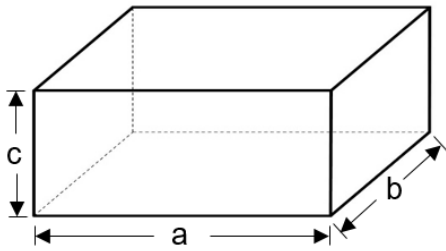

Quader

$$V = a \cdot b \cdot c$$

Prozentrechnung

Grundwert **G**
Prozentsatz **p %**
Prozentwert **W**

$$W = G \cdot \frac{p}{100}$$